

Hisense

life reimagined

MANUEL D'UTILISATION DE L'UTILISATEUR

Avant de faire fonctionner cet appareil, veuillez lire attentivement ce manuel et le conserver pour référence ultérieure

FR

Français

Contenu

Merci d'avoir choisi Hisense. Nous sommes sûrs que vous trouvez votre nouveau réfrigérateur agréable à utiliser. Cependant, avant d'utiliser l'appareil, nous vous recommandons de lire attentivement les instructions, qui fournissent des détails sur l'installation et l'utilisation du produit. Veuillez conserver ce manuel pour référence ultérieure.

Informations relatives à la sécurité et l'avertissement.....	01
Installation de votre nouvel appareil.....	13
Description de l'appareil.....	16
Commandes d'affichage.....	17
Utilisation de votre appareil.....	22
Inversion de la porte.....	23
Nettoyage et entretien.....	28
Conseils et astuces utiles.....	30
Dépannage.....	31
Mise au rebut de l'appareil.....	35

Informations relatives à la sécurité et l'avertissement

Pour votre sécurité et une utilisation correcte, avant d'installer et d'utiliser l'appareil pour la première fois, lisez attentivement ce manuel de l'utilisateur, y compris les conseils et avertissements. Afin d'éviter les accidents et les erreurs inutiles, il est important de vous assurer que toutes les personnes utilisant l'appareil sont complètement familiarisées avec ses caractéristiques de fonctionnement et de sécurité. Conservez ces instructions et assurez-vous qu'elles restent avec l'appareil si ce dernier est déplacé ou vendu, de sorte que toute personne l'utilisant tout au long de sa durée de vie soit informée de ses consignes d'utilisation et de sécurité. Pour assurer la sécurité de la vie et des biens, gardez les précautions de ces instructions de l'utilisateur, car le fabricant n'est pas responsable des dommages dus aux omissions.



Sécurité des enfants et des autres personnes vulnérables

Conforme à la norme EN

Cet appareil peut être utilisé par des enfants âgés de 8 ans ou plus, ainsi que par des personnes ayant des capacités physiques, sensorielles ou mentales réduites, ou un manque d'expérience et de connaissances, à condition qu'ils soient surveillés ou qu'ils reçoivent des instructions concernant l'utilisation de l'appareil de manière sûre et comprennent les risques impliqués. Les enfants ne doivent pas jouer avec l'appareil. Le nettoyage et l'entretien par l'utilisateur ne doivent pas être effectués par des enfants sans surveillance.



Sécurité des enfants et des autres personnes vulnérables

Conforme à la norme IEC

Cet appareil n'est pas prévu pour être utilisé par des personnes (y compris des enfants) avec des capacités physiques, sensorielles ou mentales réduites, ou un manque d'expérience et de connaissance, à moins qu'elles n'aient reçu une surveillance ou des instructions concernant l'utilisation de l'appareil d'une personne responsable de leur sécurité.

Conservez tous les emballages hors de portée des enfants, car il existe un risque de suffocation.

Si vous voulez jeter de cet appareil, débranchez la fiche de la prise, coupez le câble de connexion (aussi proche que possible de l'appareil) et retirez la porte pour éviter les enfants de subir un choc électrique ou de se fermer à l'intérieur lorsqu'ils jouent avec l'appareil.

Si cet appareil, comportant des joints de porte magnétiques, est utilisé pour remplacer un appareil plus ancien ayant un verrou à ressort (loquet) sur la porte ou le couvercle, assurez-vous de rendre le verrou à ressort inutilisable avant de jeter l'ancien appareil.

Cela l'empêchera de devenir un piège mortel pour des enfants.

Sécurité générale

- **AVERTISSEMENT**

Cet appareil est destiné à être utilisé dans des applications domestiques et similaires telles que 1. les zones de cuisine du personnel dans les boutiques, les bureaux et les autres environnements de travail ; 2. les maisons de ferme et par les clients dans les hôtels, les motels et les autres environnements de type résidentiel ; 1. les environnements de type lit et petit-déjeuner ; 2. la restauration et les applications non commerciales similaires.

- **AVERTISSEMENT**

Remplissez-le avec de l'eau potable uniquement.

- **AVERTISSEMENT**

Ne conservez pas de substances explosives comme les canettes d'aérosol contenant un propergol inflammable à l'intérieur de l'appareil.

- **AVERTISSEMENT**

Si le cordon d'alimentation est endommagé, il doit être remplacé par le fabricant, son agent ou une personne qualifiée similaire, afin d'éviter tout danger.

- **AVERTISSEMENT**

Gardez les ouvertures de ventilation, dans le boîtier de l'appareil ou la structure intégrée, à l'écart de toute obstruction.

Sécurité générale

- **AVERTISSEMENT**

N'utilisez pas de dispositifs mécaniques ou d'autres moyens pour accélérer le processus de dégivrage, autres que ceux recommandés par le fabricant.

- **AVERTISSEMENT**

N'endommagez pas le circuit de réfrigérant.

- **AVERTISSEMENT**

N'utilisez pas d'appareils électriques à l'intérieur des compartiments de stockage des aliments de l'appareil sauf s'ils sont recommandés par le fabricant.

- **AVERTISSEMENT**

Le réfrigérant et le gaz de soufflage de l'isolation sont inflammables. Si vous voulez mettre cet appareil en rebut, ne le confiez qu'à un centre de traitement des déchets le plus proche. Ne l'explotez pas à la flamme.

- **AVERTISSEMENT**

Lors du positionnement de l'appareil, assurez-vous que le cordon d'alimentation n'est pas coincé ni endommagé.

Sécurité générale

• **AVERTISSEMENT**

Ne placez pas plusieurs prises portables ou alimentations électriques portables à l'arrière de l'appareil.

Remplacement des lampes d'éclairage

• **AVERTISSEMENT**

Les lampes d'éclairage ne doivent pas être remplacées par l'utilisateur ! Si les lampes d'éclairage sont endommagées, appelez le service à la clientèle pour assistance. Cet avertissement est uniquement pour les réfrigérateurs qui contiennent des lampes d'éclairage.

Réfrigérant

Le réfrigérant isobutène (R600a) est contenu dans le circuit de réfrigérant de l'appareil. C'est un gaz naturel avec un haut niveau de compatibilité à l'environnement, mais inflammable. Pendant le transport et l'installation de l'appareil, veillez à ce qu'aucun des composants du circuit de réfrigérant ne soit abîmé. Le réfrigérant (R600a) est inflammable.

Réfrigérant

• **AVERTISSEMENT**

Les réfrigérateurs contiennent des réfrigérants et des gaz dans l'isolation. Le réfrigérant et les gaz doivent être éliminés de manière professionnelle, car ils peuvent provoquer des lésions oculaires ou l'ignition. Assurez-vous que le tuyau de réfrigérant n'est pas endommagé avant de l'éliminer correctement.



AVERTISSEMENT

Risque d'incendie/matériaux inflammables

Si le circuit de réfrigérant devait être endommagé :

1. Évitez d'activer les flammes et les sources d'inflammation.
2. Ventilez complètement la salle dans laquelle se trouve l'appareil.

Il est dangereux de modifier les spécifications ou ce produit de quelque manière que ce soit.

Tout dommage au cordon d'alimentation peut provoquer un court-circuit, un incendie et/ou un choc électrique.



Sécurité électrique

1. Le cordon d'alimentation ne doit pas être rallongé.
2. Assurez-vous que la fiche d'alimentation n'est pas écrasée ni endommagée. Une fiche d'alimentation écrasée ou endommagée peut surchauffer et provoquer un incendie.
3. Assurez-vous de pouvoir accéder à la fiche d'alimentation de l'appareil.
4. Ne tirez pas sur le câble d'alimentation.
5. Si la prise de courant est desserrée, n'y insérez pas la fiche. Il y a un risque de choc électrique ou d'incendie.
6. Vous ne devez pas faire fonctionner l'appareil sans le couvercle de la lampe d'éclairage intérieur.
7. Le réfrigérateur doit être alimenté uniquement par un courant alternatif monophasé de 220~240 V/50 Hz. Si la fluctuation de tension dans le district de l'utilisateur est si grande que la tension dépasse la plage ci-dessus, par souci de sécurité, assurez-vous d'appliquer un régulateur automatique CA plus de 350 W pour le réfrigérateur. Le réfrigérateur doit utiliser une prise de courant spéciale au lieu d'une prise commune avec d'autres appareils électriques. Sa fiche doit correspondre à la prise avec un fil de mise à la terre.

Utilisation quotidienne

- Ne stockez pas de gaz ni de liquides inflammables dans l'appareil. Il existe un risque d'explosion.
- Ne faites pas fonctionner un appareil électrique quelconque dans l'appareil (par ex. les machines à glaces, les mélangeurs, etc.).
- Lors du débranchement, retirez toujours la fiche de la prise de courant, ne tirez pas sur le câble.
- Ne placez pas d'éléments chauds près des composants en plastique de l'appareil.
- Cet appareil de réfrigération n'est pas destiné à être utilisé comme un appareil intégré.
- Ne placez pas de produits d'alimentation directement contre la sortie d'air sur le mur arrière.
- Stockez les aliments congelés pré-emballés en respectant les consignes du fabricant d'aliments congelés.
- Les recommandations de conservation du fabricant de l'appareil doivent être strictement respectées. Référez-vous aux instructions de conservation correspondantes.
- Ne placez pas de boissons gazeuses dans le compartiment congélateur, car cela crée une pression sur le conteneur, ce qui pourrait entraîner son explosion et endommager l'appareil.

Informations relatives à la sécurité et l'avertissement

- Ne placez pas de produits d'alimentation directement contre la sortie d'air sur le mur arrière.
- Stockez les aliments congelés pré-emballés en respectant les consignes du fabricant d'aliments congelés.
- Les recommandations de conservation du fabricant de l'appareil doivent être strictement respectées. Référez-vous aux instructions de conservation correspondantes.
- Ne placez pas de boissons gazeuses dans le compartiment congélateur, car cela crée une pression sur le conteneur, ce qui pourrait entraîner son explosion et endommager l'appareil.
- Les aliments congelés peuvent causer des gelures s'ils sont consommés directement lorsqu'ils sont sortis du compartiment congélateur.
- Ne laissez pas l'appareil exposé directement à la lumière du soleil.
- Gardez les bougies, lampes et autres objets avec des flammes nues éloignés de l'appareil pour ne pas mettre l'appareil en feu.
- L'appareil est destiné à conserver des aliments/des boissons dans le cadre d'une consommation domestique, comme expliqué dans le manuel d'instructions. L'appareil est lourd. Faites attention lorsque vous le déplacez.
- Ne retirez pas ni ne touchez les éléments du compartiment congélateur si vos mains sont mouillées/humides, car cela pourrait provoquer des abrasions cutanées ou des gelures dues au givre/congélateur.
- N'utilisez jamais la base, les tiroirs, les portes, etc. pour vous tenir debout ou comme supports.

Informations relatives à la sécurité et l'avertissement

- Les aliments congelés ne doivent pas être recongelés une fois qu'ils ont été décongelés.
- Ne consommez pas de bâtons de glace ou de glaçons directement lorsqu'ils sont sortis du congélateur, car cela peut causer des gelures à la bouche et aux lèvres.
- Pour éviter que des objets ne tombent ni ne causent des blessures ou des dommages à l'appareil, ne surchargez pas les balconnets ni ne mettez trop d'aliments dans les tiroirs du bac à légumes.
- Afin de détecter la température à proximité de l'appareil et d'améliorer son fonctionnement, ajoutez un capteur de température à l'intérieur du boîtier de l'appareil.
- Le module Wi-Fi est installé dans la boîte de commande située en haut de l'appareil. Afin d'éviter les interférences et les signaux faibles, il est recommandé d'annuler les produits métalliques de grande surface ou les boissons contenant de l'eau autour du haut de la boîte.

Attention ! Entretien et nettoyage

- Avant d'effectuer l'entretien, éteignez l'appareil et débranchez la fiche d'alimentation de la prise de courant.
- Ne nettoyez pas l'appareil avec des objets métalliques, un nettoyeur à vapeur, des huiles essentielles, des solvants organiques ou des nettoyants abrasifs.
- N'utilisez pas d'objets tranchants pour enlever le givre de l'appareil. Utilisez un grattoir en plastique.

Installation importante

- Pour une connexion électrique avec précaution, suivez les instructions données dans le manuel. Déballez l'appareil et vérifiez s'il est endommagé.
- Ne branchez pas l'appareil s'il est endommagé. Rapportez les dommages éventuels immédiatement au magasin où vous avez acheté l'appareil. Dans ce cas, conservez l'emballage.
- Il est conseillé d'attendre au moins quatre heures avant de brancher l'appareil pour permettre à l'huile de refluer dans le compresseur.
- Une circulation d'air adéquate doit être assurée autour de l'appareil, sans quoi cela conduit à une surchauffe. Pour une ventilation adéquate, veuillez suivre les instructions relatives à l'installation.
- Dans la mesure du possible, l'arrière du produit ne doit pas être trop près d'un mur pour éviter de toucher ou de coincer des pièces chaudes (compresseur, condensateur) afin d'empêcher les risques d'incendie, suivez les instructions relatives à l'installation.
- L'appareil ne doit pas être placé près de radiateurs ou de cuisinières.
- Assurez-vous que la fiche d'alimentation est accessible après l'installation de l'appareil.

Informations relatives à la sécurité et l'avertissement

- L'appareil ne doit pas être placé près de radiateurs ou de cuisinières.
- Assurez-vous que la fiche d'alimentation est accessible après l'installation de l'appareil.
- Bande(s) de fréquence d'émission et puissance d'émission admissible maximale dans la ou les bande(s) de fréquence de fonctionnement : 2400–2483,5 MHz, inférieure ou égale à 20 dbm.
- Cet équipement doit être installé et utilisé avec une distance minimale de 20 cm entre le radiateur et toute partie de votre corps.

Maintenance

- Tous les travaux électriques nécessaires à la maintenance de l'appareil doivent être effectués par un électricien qualifié ou une personne compétente.
- Ce produit doit être maintenu par un centre de service agréé, et seules des pièces de rechange authentiques doivent être utilisées.
 1. Si l'appareil est Sans Givre.
 2. Si l'appareil contient un compartiment congélateur.



Remarque

Les enfants âgés de 3 à 8 ans sont autorisés à charger et décharger les appareils de réfrigération. (Cette clause ne s'applique qu'à la région de l'UE).

Installation de votre nouvel appareil

Avant d'utiliser cet appareil pour la première fois, vous devez tenir compte des conseils suivants.

Ventilation de l'appareil

Afin d'améliorer l'efficacité du système de refroidissement et d'économiser de l'énergie, il est nécessaire de maintenir une bonne ventilation autour de l'appareil pour la dissipation de la chaleur. Pour cette raison, un espace libre suffisant doit être disponible autour du réfrigérateur.

Suggestion :

Il est conseillé de réserver un espace de 50-70 mm de l'arrière au mur, d'au moins 100 mm en haut, d'au moins 100 mm du côté au mur et un espace libre à l'avant pour permettre à la porte de s'ouvrir à 105°. Comme illustré dans les schémas ci-dessous. Référez-vous aux schémas ci-dessous.

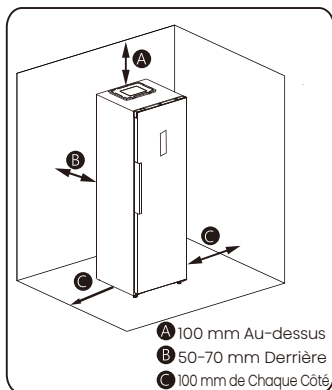

Dans l'état non encastré

Réservez un espace de plus de 5 mm en haut

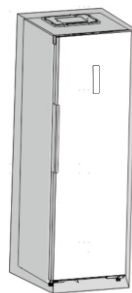

Réservez un espace de plus de 2,5 mm sur le côté gauche

Réservez un espace de plus de 2,5 mm sur le côté droit

Taille du produit (mm) : 595*600*1856
Dans l'état encastré

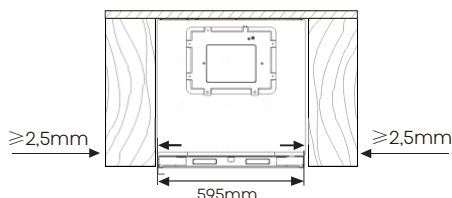

État fermé de la porte pour le réfrigérateur dans l'état encastré

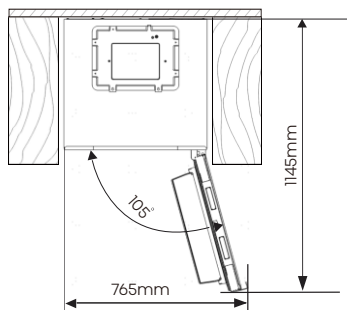

L'espace total requis pour que la porte du réfrigérateur s'ouvre complètement dans l'état encastré

Remarque

Dans l'état encastré, la consommation d'énergie augmentera considérablement.

Installation de votre nouvel appareil

Informations importantes (mm)

W	W1	D	D1	D2
595	170	600	627	1160

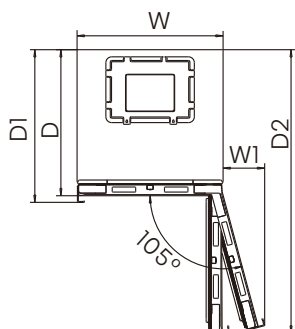

Remarque

Cet appareil fonctionne bien dans la classe climatique de SN à ST. Il pourrait ne pas fonctionner correctement s'il est exposé à une température en dehors de la plage indiquée ci-dessous pendant une longue période.

Classe climatique	Température ambiante
SN	+10 °C à +32 °C
N	+16 °C à +32 °C
ST	+16 °C à +38 °C
T	+16 °C à +43 °C

Placez votre appareil dans un endroit sec pour éviter tout dégât lié à l'humidité. Gardez l'appareil à l'abri de la lumière directe du soleil, de la pluie et du gel. Placez l'appareil éloigné des sources de chaleur telle que les pôles, les feux ou les chauffages.

Mise à niveau de l'appareil

- Pour assurer une mise à niveau et une circulation d'air suffisantes dans la partie arrière inférieure de l'appareil, les pieds inférieurs peuvent nécessiter d'être ajustés. Veuillez utiliser une clé appropriée.
- Pour permettre aux portes de se fermer automatiquement, inclinez le haut vers l'arrière d'environ 15 mm ou 0,5° en tournant les pieds réglables.
- Chaque fois que vous voulez déplacer l'appareil, n'oubliez pas de remonter les pieds afin que l'appareil puisse rouler librement. Réinstallez l'appareil en cas de déménagement.

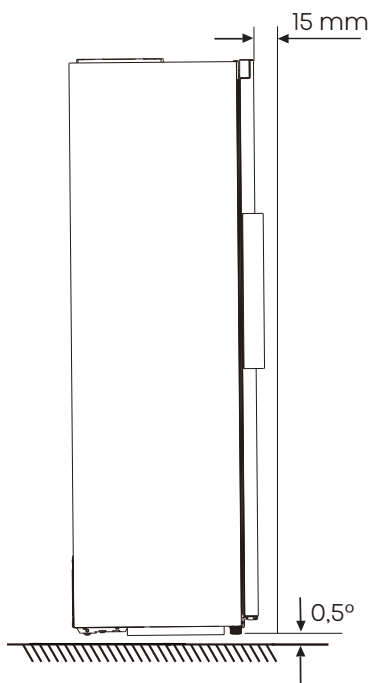

Installation de votre nouvel appareil



pieds inférieurs réglables

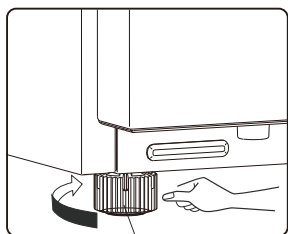

pieds inférieurs réglables



Avertissement

- Pour une installation appropriée, ce réfrigérateur doit être placé sur une surface plane de matériau dur au ras du reste du plancher. Cette surface doit être assez solide pour supporter le poids d'un réfrigérateur complètement chargé.
- Les rouleaux qui ne sont pas roulettes, ne doivent être utilisés que pour les mouvements vers l'avant ou l'arrière. Le déplacement latéral du réfrigérateur pourrait endommager votre plancher et les rouleaux.

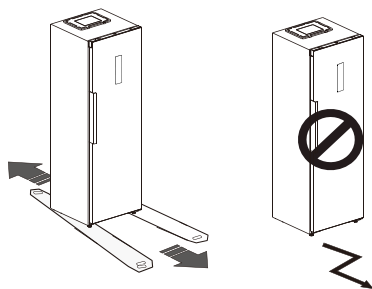

Description de l'appareil

Vue de l'appareil

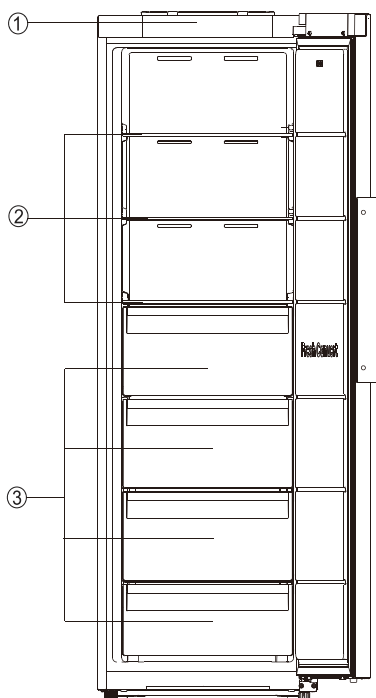

- ① Couvercle décoratif
- ② Étagères de stockage
- ③ Tiroir



Remarque

En raison du développement constant de nos produits, votre réfrigérateur peut être légèrement différent de ce manuel d'instructions, mais les fonctions et les usages restent les mêmes.

Pour obtenir le meilleur rendement énergétique de ce produit, veuillez placer toutes les étagères, paniers à leur position d'origine comme indiqué sur l'illustration ci-dessus.

Commandes d'affichage

Toutes les fonctions et commandes de l'appareil sont accessibles commodément à partir d'un panneau de commande situé sur la porte.

Une carte de circuit d'affichage permet de configurer facilement les fonctions et les réglages d'une manière simple et intuitive.

Remarque : Le panneau d'affichage dispose d'une fonction de mémoire en cas de panne de courant.

Commandes d'affichage

Utilisez votre appareil selon les règlements de contrôle suivants. Votre appareil possède les fonctions et les modes correspondants comme affichés sur les panneaux d'affichage dans les figures ci-dessous. Lorsque l'appareil est mis sous tension pour la première fois, le rétro-éclairage des icônes du panneau d'affichage commence à fonctionner. Si aucun bouton n'est enfoncé et que les portes sont fermées après une minute, le rétro-éclairage s'éteindra.

1. Puissance



Si vous voulez arrêter d'utiliser l'appareil, vous pouvez l'éteindre en appuyant sur le bouton « Power » pendant 3 secondes.

Appuyez sur le bouton « Power » et maintenez-le enfoncé pendant 3 secondes pour activer ou désactiver la fonction Veille. Lorsque la fonction Veille est activée, le panneau d'affichage affichera « -- ».

Important !

Ne conservez pas d'aliments dans le réfrigérateur pendant cette période. Si vous n'utilisez pas le réfrigérateur pendant une longue période, veuillez débrancher la fiche.



Remarque

Lorsque la fonction veille est activée, le réfrigérateur arrête la réfrigération et l'éclairage s'éteint.



Commande électrique
(situé sur la porte de l'appareil)

2. Eco





Appuyez sur le bouton « Mode » pour activer la fonction d'économie d'énergie, l'icône «  » s'allumera.

Lorsque la fonction Eco est activée, la température du réfrigérateur est automatiquement basculée à 6 °C et la température du congélateur est automatiquement basculée à -17 °C. Si aucune opération n'est effectuée, la fonction sera activée au bout de 10 secondes. Lorsque la fonction Eco est activée, vous pouvez appuyer sur le bouton « Freezer » jusqu'à ce que l'icône de mode correspondant s'éteigne. Le réglage de la température du réfrigérateur reviendra au réglage précédent.

3. Super Cool/Freeze (Super-refroidissement / congélation)



Appuyez sur le bouton « Mode » pour activer la fonction Super Cool «  » ou la fonction Super Freeze «  ».

► La fonction Super Cool permet de garder les aliments conservés dans le réfrigérateur à la température définie lorsque l'utilisation est intensive, que les charges sont grosses et que la température ambiante de la pièce est chaude. La fonction Super Cool permet d'abaisser la température du compartiment réfrigérateur.

Commandes d'affichage

1. Lorsque le réfrigérateur est en état de réfrigération, vous pouvez activer cette fonction en appuyant sur le bouton « Mode », puis l'indicateur de température affichera 2 °C. L'icône « ❄️ » s'allumera.

2. La fonction Super Cool se désactivera automatiquement au bout d'environ 6 heures.

3. Lorsque la fonction Super Cool est activée, vous pouvez la désactiver en appuyant sur le bouton « Freeze ». Lorsque la fonction Super Cool est désactivée manuellement, le réglage de température reviendra au réglage précédent.

➤ La fonction Super Freeze permet d'abaisser rapidement la température à l'intérieur du congélateur de sorte que les aliments se congèlent plus rapidement que d'habitude.

Cette fonction permet également de conserver les vitamines et la nutrition des aliments frais pendant une période plus longue.

1. Lorsque le réfrigérateur est en état de congélation, vous pouvez activer cette fonction en appuyant sur le bouton « Mode », puis l'indicateur de température affichera -28 °C. L'icône « ❄️ » s'allumera.

2. La fonction Super Freeze se désactivera automatiquement au bout d'environ 52 heures.

3. Lorsque la fonction Super Freeze est activée, vous pouvez la désactiver en appuyant sur le bouton « Freeze ». Lorsque la fonction Super Freeze est désactivée manuellement, le réglage de température reviendra au réglage précédent.



Remarque

Lorsque vous sélectionnez la fonction Super Freeze, assurez-vous qu'il n'y a pas de boissons en bouteille ou en canette (en particulier de boissons gazeuses) dans le compartiment congélateur. Les bouteilles et les cannettes peuvent exploser.

4. Température du compartiment congélateur

Appuyez sur le bouton droit « Freezer » à plusieurs reprises pour passer de -14 °C à -24 °C. Si aucune opération n'est effectuée, la température de réglage prendra effet au bout de 10 secondes.

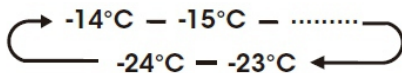

Remarque

- Chaque fois que vous appuyez sur le bouton, la température de réglage est réduite d'un degré.
- Lorsque vous réglez une température, vous définissez une température moyenne pour l'ensemble du compartiment. Les températures réelles du compartiment peuvent varier des températures affichées selon la quantité, l'emplacement des aliments conservés et la température ambiante de la pièce.
- Réglages de température recommandés : Compartiment congélateur : -18 °C

5. Alarme



Alarm



Alarme de température élevée : Si la température à l'intérieur de l'appareil est trop élevée, une

alarme retentira pour vous alerter et l'icône « 🔺 » s'allumera.

Désactivation de l'alarme :

Si vous voulez désactiver l'alarme sonore, appuyez brièvement sur le bouton « Alarm ». L'icône « 🔺 » reste allumée jusqu'à ce que la température réelle de l'appareil tombe en dessous du niveau d'alarme.

Commandes d'affichage

Lorsque l'appareil atteint une température adéquate, l'icône «  » s'éteindra et l'alarme de température élevée sera annulée. Si vous n'avez pas annulé l'alarme de température élevée, l'icône «  » restera allumée et l'avertisseur sonore retentira trois fois par minute. Après plus de 10 minutes, l'alarme s'arrêtera.

6. Alarme d'ouverture de la porte

Si une porte est ouverte pendant plus de 1 minute, une alarme retentira pour vous alerter. L'alarme retentira 5 fois par minute pendant les première et deuxième minutes. À partir de la troisième minute, l'alarme retentira une fois par seconde. Si l'alarme ralentit pendant longtemps, l'avertisseur sonore s'arrêtera après 10 minutes d'ouverture de la porte. Appuyez sur n'importe quel bouton pour annuler l'alarme de porte, ce qui arrête le son de l'avertisseur sonore. L'alarme de porte peut également être arrêtée en fermant la porte. Lorsque la porte a été fermée, ouvrir la porte à nouveau permettra de redémarrer la minuterie de l'alarme d'ouverture de porte.

7. Mode Démo

Le mode Démo est utilisé pour la présentation en magasin et il empêche le réfrigérateur de générer de l'air froid. En ce mode sans refroidissement, le réfrigérateur peut sembler fonctionner mais ne produire pas d'air froid. Si aucun bouton n'est actionné pendant 10 secondes, il continuera d'afficher « OF », sinon il

affichera la température définie. Pour désactiver le mode démo, appuyez sur les boutons « Power » et « Freeze » et maintenez-les enfoncés en même temps pendant trois secondes. Et l'avertisseur sonore émettra 3 bips.

8. Conversion



Appuyez sur le bouton « Convert 5 sec » et maintenez-le enfoncé pendant 5 secondes pour activer

ou désactiver la fonction Conversion.

Attention !

Avant de modifier le réglage du compartiment, assurez-vous que les aliments stockés conviennent au nouveau mode de réglage. Si ce n'est pas le cas, videz-les d'abord. Lorsque le mode congélateur est commuté au mode réfrigérateur, veuillez ouvrir la porte pendant environ 30 minutes avant d'introduire les aliments à réfrigérer.

Lorsque le mode réfrigérateur est commuté au mode congélateur, veuillez fermer la porte et faire fonctionner l'appareil pendant environ 200 minutes avant d'introduire les aliments à congeler.

Activation de la fonction Conversion : Appuyez sur le bouton « Convert 5 sec » pendant 5 secondes. Un bip sera émis et l'indicateur «  » s'allumera.

- Lorsque cette fonction est activée, la température du compartiment sera réglée sur 4 °C.
- Réglage de la température du compartiment Zone de réfrigération : utilisez le bouton « Temp. » pour régler la température entre +2 °C et +8 °C.

Commandes d'affichage

- Désactivation de la fonction Conversion : appuyez à nouveau sur le bouton « Convert 5 sec » pendant 5 secondes. Un bip sera émis et l'indicateur Conversion ne sera plus allumé. Lorsque la fonction Conversion est désactivée, la température du compartiment congélateur sera réglée sur $-18\text{ }^{\circ}\text{C}$.

9. Connexion de votre réfrigérateur au Wi-Fi



L'application ConnectLife est une application de maison intelligente qui vous permet de

communiquer avec vos appareils intelligents via un smartphone ou une tablette.

Installation

1. Ouvrez l'Apple App Store (IOS) ou le Google Play Store (Android) sur votre smartphone.

2. Recherchez l'application « ConnectLife ». Vous verrez une application avec l'icône suivante :



Version de l'application

Version Android et IOS actuelle : V2.2.0

La version de l'application est constamment modifiée et mise à niveau, veuillez vous référer à la version qui est effectivement téléchargée depuis App Store, App Gallery ou Google Play Store.

3. Téléchargez et installez l'application ConnectLife fournie par ConnectLife, LLC. Vous pouvez également numériser le code QR suivant avec votre smartphone ou votre tablette pour rechercher l'application ConnectLife :



Remarque

- La distance entre votre appareil et le routeur Wi-Fi peut avoir un impact sur les performances. Si la distance est trop grande, l'appariement de votre appareil peut échouer ou prendre plus de temps.
- L'appareil prend uniquement en charge les réseaux Wi-Fi de 2,4 GHz. Le SSID du réseau Wi-Fi doit être visible.
- Le milieu sans fil environnant (autres appareils connectés) peut affecter les performances de votre réseau.
- La connexion Wi-Fi de votre appareil peut être interrompue en raison de facteurs externes tels que l'environnement de votre réseau domestique ou votre fournisseur de service Internet.

Commandes d'affichage

Connexion de votre réfrigérateur

Après avoir installé l'application Connectlife, connectez-vous ou créez un compte et suivez les étapes suivantes :

1. Assurez-vous que l'appareil est sous tension et que le panneau d'affichage est actif. Vous saurez qu'il est prêt lorsque le panneau s'allume.

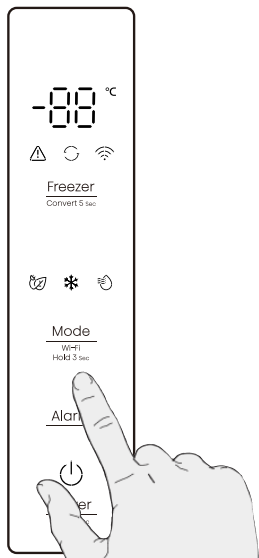

2. Appuyez sur le bouton « Mode » et maintenez-le enfoncé pendant 3 secondes jusqu'à ce que vous entendiez un bip et que vous voyiez le voyant «  » clignoter après avoir été allumé en continu pendant quelques minutes.

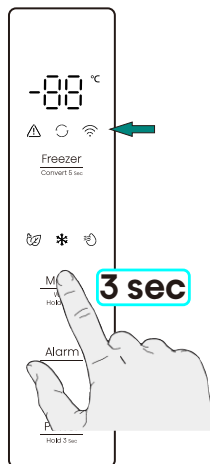

3. Assurez-vous que le Bluetooth est activé sur votre téléphone et ouvrez l'application ConnectLife. Recherchez la fenêtre contextuelle indiquant qu'un nouvel appareil a été trouvé. Appuyez sur le bouton de la fenêtre contextuelle et suivez les instructions pour continuer.

4. Si aucune fenêtre contextuelle n'apparaît pas, appuyez sur le bouton « Add appliance » ou « + » dans l'application.

5. Localisez le « Refrigerator » dans la liste des appareils et sélectionnez-le.

6. Suivez les instructions dans l'application pour connecter votre réfrigérateur. Une fois la configuration terminée, votre réfrigérateur apparaîtra sur votre écran d'accueil.



Remarque

- L'appareil restera en mode d'appariement pendant 5 minutes au maximum.
- Pour réinitialiser les paramètres réseau d'usine, appuyez sur le bouton « Mode » pendant 6 secondes. Vous entendrez deux bips une fois l'appareil réinitialisé.
- Après la réinitialisation, l'appareil passera automatiquement en mode d'appariement.
- Un voyant Wi-Fi fixe indique que l'appareil est connecté au réseau domestique avec succès.

Utilisation de votre appareil

Votre appareil dispose des accessoires comme le montre la « Description de l'appareil » en général, avec quelle partie des instructions vous pouvez les utiliser correctement. Nous vous recommandons de les lire attentivement avant d'utiliser l'appareil.

Étagères de stockage

- Les étagères de stockage peuvent être retirées pour le nettoyage.

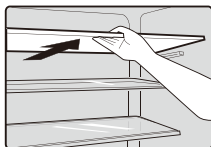

Tiroir

- Lorsque le réfrigérateur est en état de congélation, il est utilisé pour conserver les aliments qui doivent

être congelés, notamment la viande, le poisson, la crème glacée, etc.

- Lorsque le réfrigérateur est en mode réfrigérateur, il convient à la conservation des légumes et des fruits, etc.

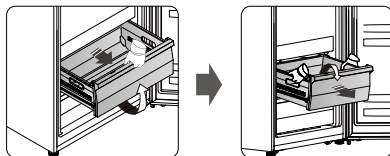

- Pour retirer le tiroir, inclinez l'avant du tiroir vers le haut et tirez-le vers l'avant, puis inclinez le tiroir vers le bas et retirez-le vers l'avant avec les deux mains.

Inversion de la porte



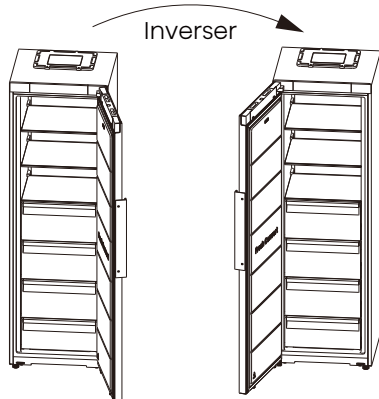

Le côté par lequel la porte s'ouvre peut être changé du côté droit (comme fourni) au côté gauche, si le site d'installation le permet.





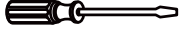



AVERTISSEMENT

Lors de l'inversion de la porte, l'appareil ne doit pas être branché à l'alimentation. Assurez-vous que la fiche est retirée de la prise de courant.

Les outils dont vous auriez besoin (Non fournis) :

Non fournis	
	
Tournevis à douille de 8 mm	Tournevis à lame mince
	
Tournevis cruciforme	Clé à molette
	
Spatule	

Les pièces dont vous aurez besoin (fournis) :

Fournis	
	
Couvercle de coin de boîtier (gauche)	Couvercle de coin de boîtier (droit)
1	1
	
Couvercle de coin de porte (gauche)	Couvercle de coin de porte (droit)
1	1
	
partie de charnière supérieure gauche	Clé Allen de 4 mm
1	1
	
couvercle du trou	
1	



Remarque

Vous devez poser l'appareil sur un emballage en mousse souple ou un matériau similaire pour éviter tout dommage. Si nécessaire, vous pouvez poser le réfrigérateur sur le dos afin d'obtenir l'accès à la base.

1. Placez le réfrigérateur en position verticale, ouvrez la porte, utilisez un tournevis à lame fine pour retirer le Couverture de coin de porte (droit), le Couverture de coin de porte (gauche), le Couverture de coin de boîtier (droit) et le Couverture de coin de boîtier (gauche), puis mettez les couvercles de coin dans le sac d'accessoires pour utilisation ultérieure.

REMARQUE : il peut être nécessaire de rembourrer la zone de levier avec une serviette en tissu pour éviter de rayer le haut du réfrigérateur.

Inversion de la porte

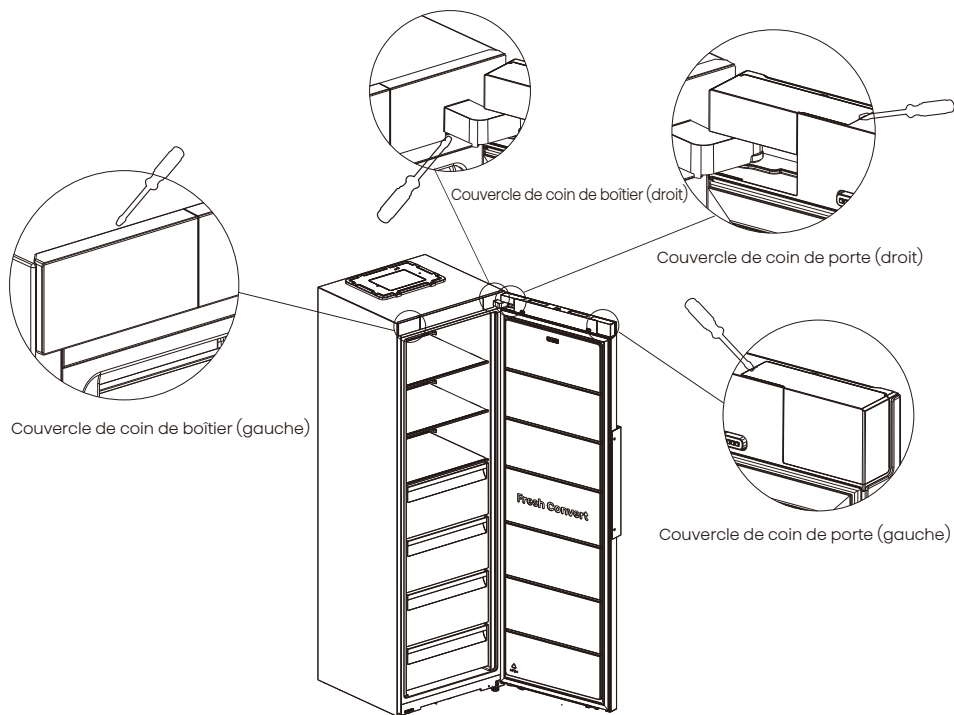

2. Déposez les deux vis situées sur les côtés gauche et droit du couvercle décoratif à l'aide d'un tournevis, puis retirez le couvercle décoratif.

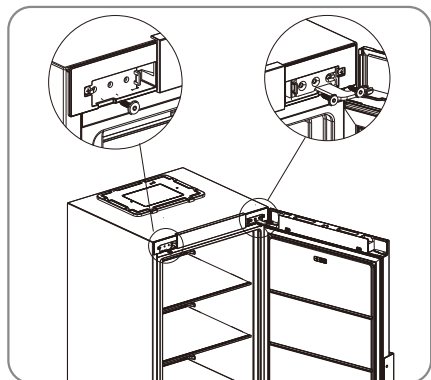

3. Débranchez le connecteur.

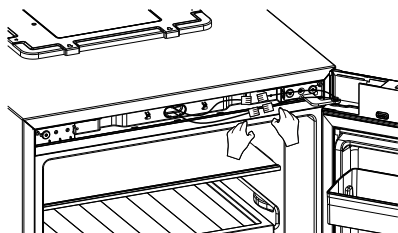

4. Utilisez la clé Allen de 4 mm pour déposer les deux vis du côté droit qui maintiennent la partie de charnière supérieure droite en place et la vis du côté gauche. (Veuillez soutenir la porte lorsque vous le faites.)

Inversion de la porte

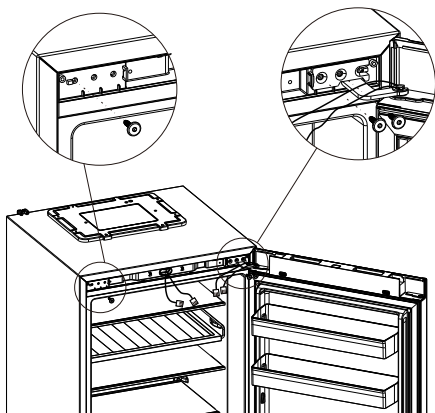

5. Retirez la porte et placez-la sur une surface lisse avec son panneau vers le haut. Desserrez 2 vis autotaraudeuses, détachez le bouchon, la butée arrière de porte et le manchon de l'arbre, puis installez le bouchon, la butée arrière de porte et le manchon de l'arbre sur le côté gauche avec les 2 vis autotaraudeuses.

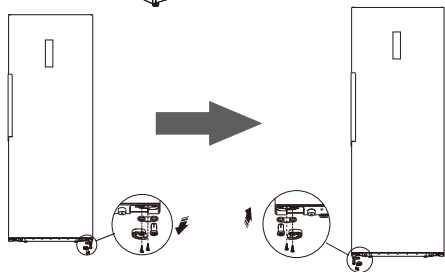
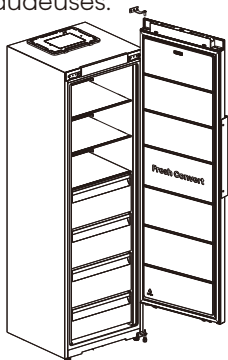

6. Dévissez les vis de la poignée à l'aide d'un tournevis cruciforme. Et retirez les couvercles de trou de vis sur l'autre côté de la porte à l'aide d'une spatule. Ensuite, installez les couvercles de trou de vis sur le côté gauche de la porte. Enfin, posez les vis de la poignée à l'aide d'un tournevis cruciforme.

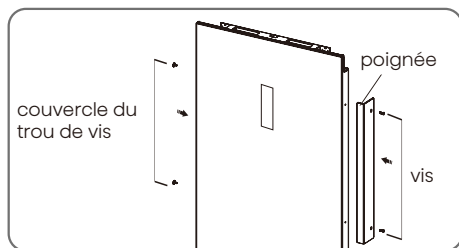
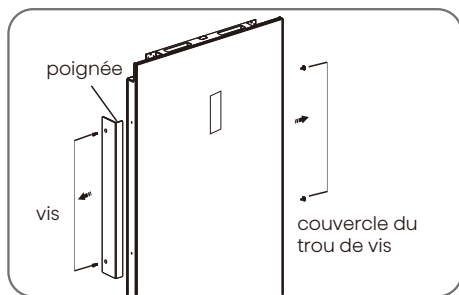

7. Couchez le réfrigérateur sur un emballage en mousse doux ou un matériau similaire. Retirez les pièces de pied inférieur réglable, puis retirez la partie de charnière inférieure en dévissant les vis. Enfin dévissez l'axe de charnière inférieure, retirez-le et installez-le dans le trou situé de l'autre côté, vissez-le.

Inversion de la porte

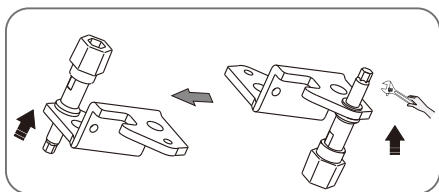
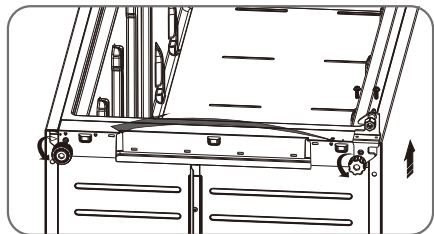

8. Remplacez la partie de charnière inférieure au côté gauche et fixez-la avec les vis à bride spéciales. Remplacez les pièces de pieds inférieurs réglables à l'autre côté et fixez-les. Posez le cache-trou (fourni dans le sac d'accessoires) dans le trou de la plaque de couverture inférieure.

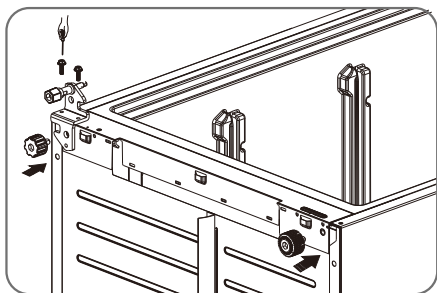

9. Le faisceau de câbles part du côté gauche. Installez le couvercle décoratif et fixez-le avec deux vis.

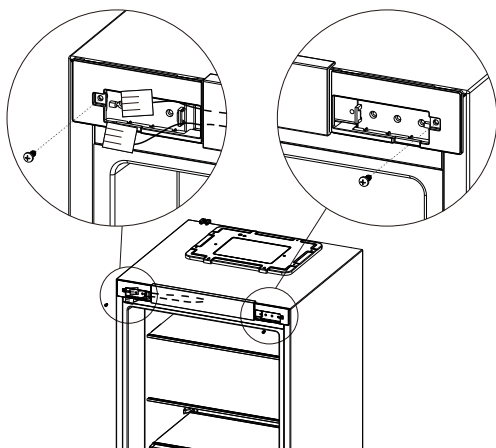

10. Transférez la porte supérieure dans la position appropriée. Alignez le trou inférieur de la porte supérieure avec l'axe de charnière supérieur de la charnière centrale, puis alignez le trou supérieur de la porte supérieure avec l'axe de charnière de la charnière supérieure gauche. Enfin, ajustez la charnière supérieure gauche dans la position appropriée et installez-la avec 2 vis.

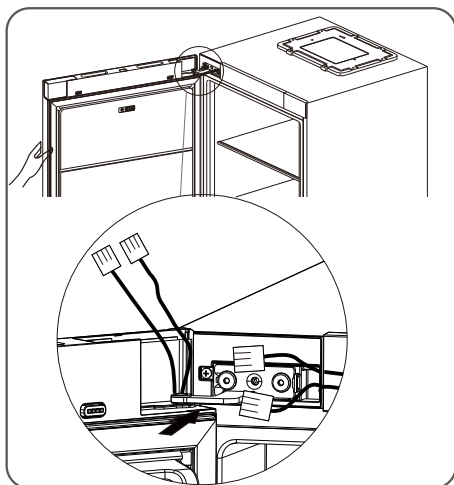

Inversion de la porte

11. Connectez le conducteur.

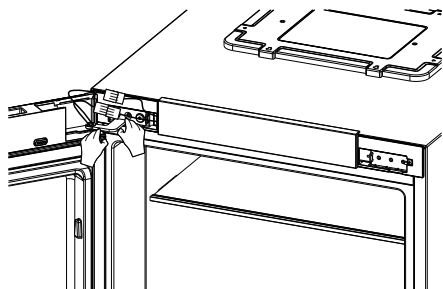

12. Réinstallez le Couverture de coin de porte (droit), le Couverture de coin de porte (gauche), le Couverture de coin de boîtier (droit) et le Couverture de coin de boîtier (gauche) qui sont pris du sac d'accessoires.

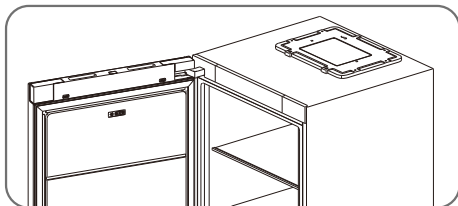

Nettoyage et entretien

- Pour des raisons d'hygiène, l'appareil (y compris les accessoires intérieurs et extérieurs) doit être nettoyé une fois (au moins tous les deux mois).



Avertissement

- L'appareil ne doit pas être branché à la prise de courant pendant le nettoyage. Risque de choc électrique ! Avant de procéder au nettoyage éteignez l'appareil et retirez la fiche d'alimentation de la prise de courant.

Nettoyage extérieur

Pour maintenir un bel aspect de votre appareil, vous devez le nettoyer régulièrement.

- Essuyez le panneau numérique et le panneau d'affichage avec un chiffon propre et doux.
- Vaporisez de l'eau sur le chiffon de nettoyage au lieu de la vaporiser directement sur la surface de l'appareil. Cela permet d'assurer une répartition uniforme de l'humidité sur la surface.
- Nettoyez les portes, les poignées et les surfaces de l'armoire avec un détergent doux et puis essuyez-les avec un chiffon doux.

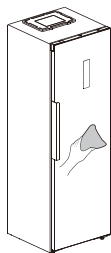

Avertissement

- N'utilisez pas d'objets tranchants, car ils risquent de rayer la surface.
- N'utilisez pas de diluant, de détergent pour voiture, d'eau de javel, d'huile étherée, de nettoyants abrasifs ou de solvant organique tel que le benzène pour le nettoyage. Ils peuvent endommager la surface de l'appareil et provoquer un incendie.

Nettoyage intérieur

- Vous devez nettoyer l'intérieur de l'appareil régulièrement. Il sera plus facile de retirer les tiroirs et les étagères pour un nettoyage plus approfondi.
- Essuyez l'intérieur du congélateur avec une solution à base de bicarbonate de soude, puis rincez-le à l'eau chaude avec un chiffon. Essuyez-les complètement avant de replacer les étagères et les paniers.
- Essuyez soigneusement toutes les surfaces et les pièces amovibles avant de les remettre en place.

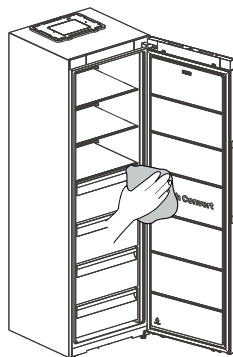

Nettoyage et entretien

- Bien que cet appareil se dégivre automatiquement, une couche de givre peut se former sur les parois intérieures du compartiment congélateur si la porte du congélateur est ouverte fréquemment ou pendant trop longtemps.
- Si le givre est trop épais, choisissez un moment où le congélateur est presque vide et procédez comme suit :
 1. Retirez les paniers d'aliments et d'accessoires existants, débranchez l'appareil de l'alimentation secteur et laissez les portes ouvertes. Ventilez soigneusement la pièce pour accélérer le processus de dégivrage.
 2. Une fois le dégivrage terminé, nettoyez votre congélateur comme décrit ci-dessus.



Avertissement

- N'utilisez pas d'objets pointus pour enlever le givre du compartiment congélateur.
- C'est seulement après que l'intérieur soit sec que l'appareil doit être remis en marche et rebranché sur la prise de courant.

Dégivrage

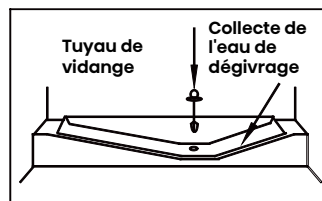

Ce compartiment se dégivre automatiquement

Nettoyage des joints de porte

- Veillez à ce que les joints de porte restent propres. Les aliments et les boissons collants peuvent faire coller les joints à l'armoire et les déchirer lorsque vous ouvrez la porte. Lavez les joints avec un détergent doux et de l'eau chaude. Rincez-les et séchez-les soigneusement après le nettoyage.

- Ce produit contient une source lumineuse de classe d'efficacité énergétique G sur le dessus du compartiment de réfrigération.
- Pour remplacer la lampe DEL, les étapes suivantes peuvent être suivies : Remplacement de la lumière DEL

1. Débranchez votre appareil.
2. Retirez le couvercle de la lampe en le poussant vers le haut et le sortant.
3. Tenez le couvercle de la lampe DEL d'une main puis retirez-le de l'autre main en pressant sur le loquet du connecteur.
4. Remplacez la lampe DEL et l'enclenchez



Avertissement

La lampe DEL ne doit pas être remplacée par l'utilisateur ! Si elle est endommagée, contactez le service d'assistance à la clientèle pour obtenir de l'aide.

Conseils et astuces utiles

Conseils pour économiser de l'énergie

Nous vous recommandons de suivre les conseils pour économiser de l'énergie.

- Essayez de ne pas laisser la porte ouverte pendant de longues périodes afin d'économiser de l'énergie.
- Assurez-vous de maintenir l'appareil à l'écart de toute source de chaleur (Lumière directe du soleil, four électrique ou cuisinière, etc.)
- Ne réglez pas la température plus basse que nécessaire.
- Ne conservez pas d'aliments chauds ou de liquide qui s'évapore dans l'appareil.
- Placez l'appareil dans une pièce bien ventilée et exempte d'humidité. Référez-vous au chapitre - Installation de votre nouvel appareil.
- Le schéma de l'appareil montre la combinaison correcte des tiroirs, du bac à légumes et des étagères. N'ajustez pas la combinaison car elle est conçue pour être la configuration la plus économe en énergie.

Conseils pour la réfrigération des aliments frais

- Ne placez pas d'aliments chauds directement dans le réfrigérateur ou le congélateur, car l'augmentation de la température interne obligera le compresseur à fonctionner plus intensivement et à consommer plus d'énergie.
- Couvrez ou enrobez les aliments, en particulier s'ils ont une forte odeur.
- Placez les aliments correctement pour que l'air circule librement autour d'eux.

Conseils pour la réfrigération

- Viande (tous les types) : Enrobez les aliments dans un polyéthylène enrobez-les et placez-les sur l'étagère en verre au-dessus du tiroir à légumes. Respectez toujours les durées de stockage des aliments et les dates d'utilisation suggérées par les producteurs.
- Aliments cuits, plats froids, etc. : Ils devraient être couverts et peuvent être placés sur n'importe quelle étagère.
- Fruit et légumes : Ils doivent être stockés dans le tiroir spécial prévu à cet effet.
- Beurre et fromage : Ils doivent être emballés dans une feuille hermétique ou un film plastique.
- Bouteilles de lait : Elles doivent avoir un couvercle et être stockées dans les étagères de porte.

Conseils pour la congélation

- Lors de la première mise en marche ou après une période hors service, laissez l'appareil fonctionner pendant au moins 2 heures avec les réglages les plus élevés avant de mettre des aliments dans le compartiment.
- Préparez les aliments en petites portions pour qu'ils puissent être rapidement et complètement congelés et qu'ils ne soient possibles d'être décongelés ultérieurement que la quantité requise.
- Enrobez les aliments dans du papier d'aluminium ou des emballages alimentaires en polyéthylène qui sont étanches à l'air.
- Ne laissez pas les aliments frais et non congelés toucher les aliments qui sont déjà congelés afin d'éviter une décongélation partielle.

Conseils et astuces utiles

- Il est recommandé d'étiqueter et de dater chaque emballage congelé afin de suivre la durée de stockage.

Conseils pour la réfrigération des aliments frais

- Assurez-vous que les aliments congelés ont été stockés correctement par le détaillant d'aliments.
- Une fois décongelés, les aliments se détérioreront rapidement et ne doivent pas être recongelés.
- Ne dépassez pas la durée de stockage indiquée par le producteur d'aliments.

Mise hors tension de votre appareil

- Si l'appareil doit être éteint pendant une période prolongée, les mesures suivantes doivent être prises pour éviter les moisissures sur l'appareil.
 1. Retirez tous les aliments.
 2. Débranchez la fiche d'alimentation de la prise de courant.
 3. Nettoyez et séchez l'intérieur soigneusement.
 4. Veillez à ce que toutes les portes soient légèrement coincées pour permettre à l'air de circuler.

Dépannage

Si vous rencontrez un problème avec votre appareil ou que vous pensez que l'appareil ne fonctionne pas correctement, vous pouvez effectuer des vérifications simples avant d'appeler le service après-vente, voir ci-dessous. Vous pouvez effectuer quelques contrôles simples conformément à cette section avant d'appeler le service.



Avertissement

N'essayez pas de réparer l'appareil vous-même. Si le problème persiste après avoir effectué les contrôles mentionnés ci-dessus, contactez un électricien qualifié, un technicien de maintenance autorisé ou le magasin où vous avez acheté le produit.

Problème	Cause possible et solution
L'appareil ne fonctionne pas correctement	Vérifiez si le cordon d'alimentation est correctement branché dans la prise de courant.
	Vérifiez le fusible ou le circuit de votre alimentation électrique, remplacez-le si nécessaire.

Dépannage

Problème	Cause possible et solution
L'appareil ne fonctionne pas correctement	La température ambiante est trop basse. Essayez de régler la température de la chambre à un niveau plus bas pour résoudre ce problème.
	Il est normal que le réfrigérateur ne fonctionne pas pendant le cycle de dégivrage automatique, ou pendant peu de temps après la mise sous tension de l'appareil pour protéger le compresseur.
Odeurs provenant du compartiment	L'intérieur peut avoir besoin d'être nettoyé.
	Certains aliments, récipients ou emballages engendrent des odeurs.
Bruit généré par l'appareil	<p>Les sons ci-dessous sont tout à fait normaux :</p> <ul style="list-style-type: none"> • Bruits de fonctionnement du compresseur. • Bruit de mouvement de l'air du petit moteur du ventilateur dans le compartiment congélateur ou dans d'autres compartiments. • Son de gargouillement similaire au bouillonnement de l'eau. Bruit d'éclatement pendant le dégivrage automatique. • Bruit de cliquetis avant le démarrage du compresseur.
	<p>D'autres bruits inhabituels sont dus aux raisons ci-dessous et peuvent nécessiter que vous effectuiez une vérification et preniez des mesures :</p> <ul style="list-style-type: none"> • L'appareil n'est pas à niveau. • L'arrière de l'appareil touche le mur. • Les bouteilles ou récipients se cognent les uns contre les autres.
Le moteur fonctionne en continu	<p>Il est normal d'entendre fréquemment le bruit du moteur, il devra fonctionner plus dans les circonstances suivantes :</p> <ul style="list-style-type: none"> • La température est réglée plus bas que nécessaire. • Une grande quantité d'aliments chauds a récemment été stockée dans l'appareil. • La température extérieure de l'appareil est trop élevée. • Les portes restent ouvertes trop longtemps ou trop souvent. • Après l'installation de l'appareil ou s'il a été éteint pendant une longue période.

Dépannage

Problème	Cause possible et solution
Une couche de givre se produit dans le compartiment	Assurez-vous que les sorties d'air ne sont pas bloquées par des aliments et que les aliments sont placés dans l'appareil de manière à permettre une ventilation suffisante. <ul style="list-style-type: none">• Assurez-vous que la porte peut être complètement fermée. Pour enlever le givre, référez-vous au chapitre Nettoyage et entretien.
La température intérieure est trop chaude	Vous avez peut-être laissé les portes ouvertes trop longtemps ou trop fréquemment ; <ul style="list-style-type: none">• Ou les portes sont maintenues ouvertes par un obstacle ;• Ou l'appareil est placé dans un endroit avec un espace insuffisant sur les côtés, à l'arrière et sur le dessus.
La température intérieure est trop froide	Augmentez la température en suivant le chapitre « Commandes d'affichage ».
Les portes ne se ferment pas facilement	Vérifiez si le haut du réfrigérateur est incliné vers l'arrière de 10-15 mm pour permettre aux portes de se refermer, ou que quelque chose à l'intérieur empêche les portes de se fermer.
De l'eau s'égoutte sur le plancher	Il se peut que le bac à eau (situé au bas arrière de l'armoire) ne soit pas correctement mis à niveau, ou que la sortie d'évacuation sous le haut du dépôt du compresseur ne soit pas correctement positionnée pour diriger l'eau dans ce bac, ou que la sortie d'eau soit bloquée, ou que l'eau ne soit pas complètement introduite dans le connecteur. <ul style="list-style-type: none">• Vous auriez besoin d'éloigner le réfrigérateur du mur pour vérifier le bac, la sortie et le connecteur.• Vérifiez si le réfrigérateur est hors tension pendant une longue période, cela peut faire fondre la glace dans le seau en eau et s'écouler vers le sol.
La lumière ne fonctionne pas	<ul style="list-style-type: none">• La lumière DEL peut être endommagée. Reportez-vous au remplacement des lumières DEL dans le chapitre Nettoyage et entretien.• Le système de commande a désactivé les lampes du fait que la porte est maintenue ouverte pendant trop longtemps. Fermez et rouvrez la porte pour réactiver les lumières.

Dépannage

Problème	Cause possible et solution
Impossible de connecter l'appareil au réseau Wi-Fi	<ul style="list-style-type: none">• Est-ce que le mot de passe du réseau Wi-Fi domestique est correctement saisi ? Assurez-vous que le mot de passe est correct et reconnectez-vous.• Est-ce que la fréquence du routeur Wi-Fi domestique est de 2,4 GHz ? L'appareil prend uniquement en charge la fréquence radio de 2,4 GHz. Configurez un SSID du Wi-Fi 2,4 GHz dédié et connectez-y l'appareil.• Est-ce que le routeur et l'appareil sont éloignés, ce qui influence la stabilité du réseau ? Essayez de rapprocher le routeur de l'appareil ou d'acheter un prolongateur de portée Wi-Fi et de l'installer.
Vous pouvez entendre de l'eau bouillonner dans le réfrigérateur	<ul style="list-style-type: none">• C'est normal. Le bouillonnement provient du fluide réfrigérant circulant dans le réfrigérateur.

Mise au rebut de l'appareil

Il est interdit d'éliminer cet appareil comme des déchets ménagers.

Matériaux d'emballage

Les matériaux d'emballage avec le symbole de recyclage sont recyclables. Jetez l'emballage dans un contenant de collecte de déchets approprié pour le recycler.

Avant la mise au rebut de l'appareil

1. Retirez la fiche d'alimentation de la prise de courant.
2. Coupez le cordon d'alimentation et jetez-le avec la fiche d'alimentation.



Avertissement

- Les réfrigérateurs contiennent des réfrigérants et des gaz dans l'isolation. Le réfrigérant et les gaz doivent être éliminés de manière professionnelle, car ils peuvent provoquer des lésions oculaires ou l'ignition. Assurez-vous que le tuyau de réfrigérant n'est pas endommagé avant de l'éliminer correctement.
- Les aliments doivent être emballés dans des sacs avant d'être stockés dans le réfrigérateur, et les liquides doivent être emballés dans des bouteilles ou des récipients avec capsule pour éviter le problème, car la structure de conception du produit n'est pas facile à nettoyer.

Mise au rebut correcte de ce produit



Ce marquage indique que cet appareil ne doit pas être jeté avec les déchets ménagers dans toute l'UE. Afin d'éviter tout dommage éventuel de la mise au rebut des déchets incontrôlée à l'environnement ou à la santé humaine, recyclez-le de manière responsable afin de promouvoir la réutilisation des ressources matérielles. Pour retourner votre dispositif utilisé, veuillez utiliser les systèmes de retour et de collecte ou contacter le revendeur chez qui le produit a été acheté. Ils peuvent prendre ce produit pour un recyclage respectueux de l'environnement.

Mise au rebut de l'appareil

Pour éviter la contamination des aliments, veuillez respecter les instructions suivantes

- L'ouverture de la porte pendant de longues périodes peut provoquer une augmentation significative de la température dans les compartiments de l'appareil.
- Nettoyez régulièrement les surfaces qui peuvent entrer en contact avec les aliments et les systèmes de drainage accessibles.
- Conservez la viande et le poisson crus dans des contenants appropriés au réfrigérateur, de sorte qu'ils ne soient pas en contact avec d'autres aliments ou qu'ils ne s'égouttent pas sur d'autres aliments.
- Les compartiments d'aliments congelés deux étoiles sont adaptés pour conserver des aliments pré-congelés, conserver ou fabriquer de la crème glacée et des glaçons.
- Les compartiments d'une, deux et trois étoiles ne sont pas adaptés pour congeler les aliments frais.

No.	Type de compartiments	Température de conservation cible [°C]	Aliments appropriés
1	Réfrigérateur	+2~+8	Œufs, aliments cuits, aliments emballés, fruits et légumes, produits laitiers, gâteaux, boissons et autres aliments qui ne conviennent pas à la congélation.
2	***-Congélateur	≤-18	Fruits de mer (poissons, crevettes, crustacés), produits aquatiques d'eau douce et produits carnés (recommandés pour 3 mois, plus la durée de conservation est longue, moins le goût et la nutrition sont bons), ne pas adaptés aux aliments frais congelés.



Remarque

Veuillez conserver différents aliments en fonction des compartiments ou de la température de stockage cible de vos produits achetés.

- Si l'appareil de réfrigération est laissé vide pendant de longues périodes, éteignez-le, dégivrez-le, nettoyez-le, séchez-le et laissez la porte ouverte pour éviter le développement de moisissures dans l'appareil.