

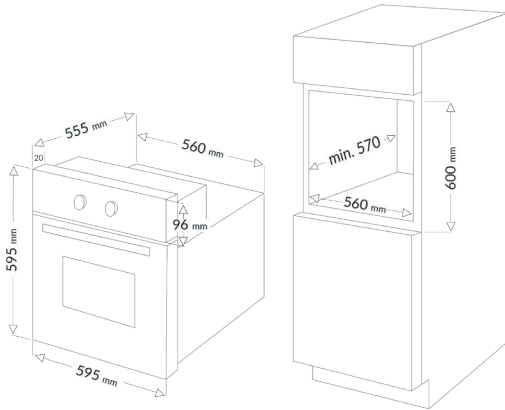

FF70MFCNX/1

Four Multifonction air brassé
Catalyse - 71 L
Inox

EAN : 5906006938901



Porte tempérée - 3 verres



Lèchefrite anti-adhérente



Programmeur LED Blanc



Nettoyage catalyse

CARACTÉRISTIQUES GÉNÉRALES

- » 7 fonctions de cuisson
- » Multifonction air brassé
- » Nettoyage Hydrolyse
- » Programmeur LED électronique
- » Cavité XL : 71 L
- » Classe A
- » Commandes par manettes + boutons
- » Manettes Push/Pull

ÉQUIPEMENTS

- » Porte tempérée - 3 verres
- » Verres démontables
- » 1 lèchefrite anti-adhérente
- » 1 grille
- » Grilles fils amovibles - compatibles au lave-vaisselle

DONNÉES TECHNIQUES

- » Puissance totale : 3000 W
- » Câble d'alimentation sans prise fourni
- » Dimensions avec emballage : HxLxP : 67 x 68,8 x 62,1 cm
- » Dimensions net du produit : HxLxP : 59,5 x 59,5 x 57,5 cm
- » Dimensions d'encastrement : HxLxP : 60 x 56 x 57 cm
- » Poids brut avec emballage : 36 kg
- » Poids net du produit : 32 kg

