

## Fiche d'information sur le lot : FAVOS 45 S & WEGA II

Référence de l'article : 527 915 - Code EAN : 4020684868914

### Avantages

---

- Fonctionnel
- Cuve spacieuse
- Évier réversible



### Informations de planification

---

#### Évier FAVOS 45 S Silgranit noir

- Découpe : 842 x 417 - R15

#### Mitigeur WEGA II chromé

- Percement de Ø 35 mm nécessaire

### Étendue des fournitures

---

#### Évier FAVOS 45 S Silgranit noir :

- Vidage compact avec bonde à panier Ø 90 mm inox manuelle
- Siphon 137 158 inclus

#### Mitigeur WEGA II chromé :

- Cartouche à disques céramiques
- Flexibles de raccordement d'une longueur de 550 mm et écrou de 3/8"
- Régulateur de jet breveté réduisant nettement les dépôts de calcaire
- Plaque de renfort augmentant la stabilité de la robinetterie lors de l'encastrement dans les éviers en inox

## Fiche d'information sur le lot : FAVOS 45 S &amp; WEGA II

Référence de l'article : 527 915 - Code EAN : 4020684868914

## Schémas évier

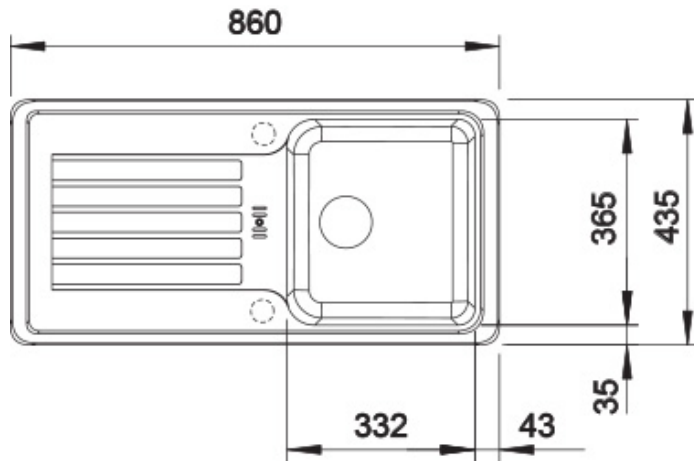

Vue de dessus

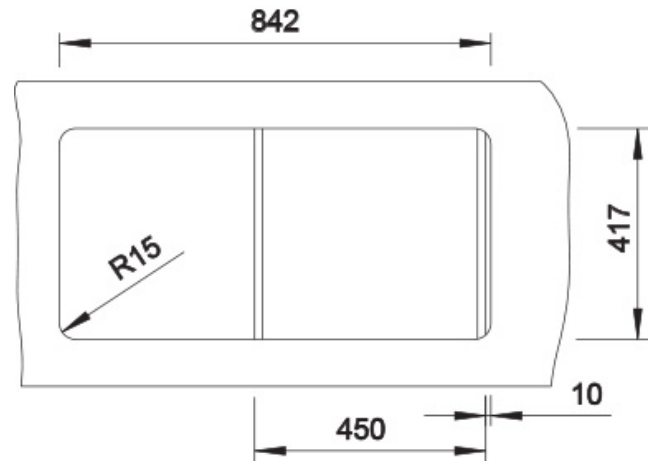

Découpe

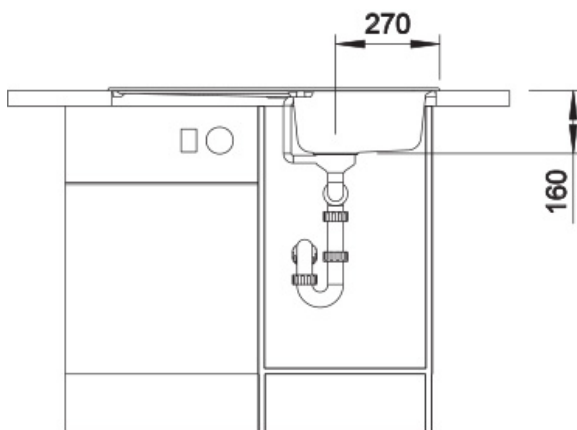

Vue de face

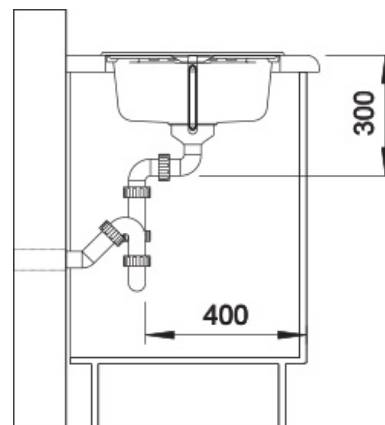

Vue latérale

## Schémas mitigeur

