

# **Brandt**



MANUEL D'INSTRUCTION FR  
INSTRUCTION MANUAL EN

Bouilloire  
Kettle

BO1703R  
BO1703W  
BO1703X  
BO1703B





Chère Cliente, Cher Client,

Vous venez d'acquérir un produit **BRANDT** et nous vous remercions de la confiance que vous nous accordez.

Nous avons conçu et fabriqué ce produit en pensant à vous, à votre mode de vie, à vos besoins, pour qu'il réponde au mieux à vos attentes. Nous y avons mis notre savoir-faire, notre esprit d'innovation et toute la passion qui nous anime depuis plus de 60 ans.

Dans un souci permanent de toujours mieux satisfaire vos exigences, notre service consommateurs est à votre disposition et à votre écoute pour répondre à toutes vos questions ou suggestions.

Connectez-vous aussi sur notre site [www.brandt.com](http://www.brandt.com) où vous trouverez nos dernières innovations, ainsi que des informations utiles et complémentaires.

**BRANDT** est heureux de vous accompagner au quotidien et vous souhaite de profiter pleinement de votre achat.



**Important : Avant de mettre votre appareil en marche, veuillez lire attentivement ce guide d'installation et d'utilisation afin de vous familiariser plus rapidement avec son fonctionnement.**

## **SOMMAIRE**

<b>1/ A L'ATTENTION DE L'UTILISATEUR.....</b>	<b>5</b>
a) Consignes de sécurité.....	7
b) Données techniques.....	11
c) Protection de l'environnement.....	11
<b>2/ PRESENTATION DE VOTRE APPAREIL.....</b>	<b>12</b>
a) Description de la bouilloire.....	12
b) Avant la première utilisation.....	12
<b>3/ UTILISATION DE VOTRE APPAREIL.....</b>	<b>13</b>
a) Remplissage de la bouilloire.....	13
b) Branchement et installation préalable.....	13
c) Utilisation de la bouilloire.....	13
<b>4/ ENTRETIEN ET NETTOYAGE.....</b>	<b>14</b>
a) Nettoyage de la bouilloire.....	14
b) Conseils d'entretien.....	14
<b>5/ RELATIONS CONSOMMATEURS FRANCE.....</b>	<b>15</b>
<b>ENGLISH INSTRUCTION MANUAL.....</b>	<b>16</b>

## 1/ A L'ATTENTION DE L'UTILISATEUR



Conservez ce mode d'emploi avec votre appareil. En cas de vente ou de cession de cet appareil à une autre personne, assurez vous de transmettre ce mode d'emploi au nouveau propriétaire. Merci de prendre connaissance de ces conseils avant d'installer et d'utiliser votre appareil. Ils ont été rédigés pour votre sécurité et celle d'autrui.

- Cet appareil est destiné à être utilisé dans des applications domestiques et analogues telles que:
  - les coins cuisines réservés au personnel des magasins, bureaux et autres environnements professionnels;
  - les fermes;
  - l'utilisation par les clients des hôtels, motels et autres environnements à caractère résidentiel;
  - les environnements de type chambre d'hôtes.
- Si le câble d'alimentation est endommagé, il doit être remplacé par le fabricant, son service après-vente ou des personnes de qualification similaire afin d'éviter un danger.
- L'appareil ne doit pas être immergé.
- Si la bouilloire est trop remplie, de l'eau bouillante peut être éjectée.
- MISE EN GARDE: Ne pas enlever le couvercle lorsque l'eau bout.
- MISE EN GARDE: Mettre le couvercle en place de façon telle que la vapeur ne soit pas dirigée vers la poignée.
- L'appareil ne doit être utilisé qu'avec le socle qui

lui est associé.

- **ATTENTION:** S'assurer que l'appareil est hors tension avant de la retirer de son socle.
- **MISE EN GARDE:** éviter tout débordement sur le connecteur.
- En ce qui concerne les informations détaillées sur la manière de nettoyer les surfaces en contact avec les aliments, référez-vous à la section "NETTOYAGE ET ENTRETIEN" en page 14.
- La température des surfaces accessibles peut être élevée lorsque l'appareil est en fonctionnement.
- **MISE EN GARDE:** Risques de blessures en cas de mauvaise utilisation du produit.
- La surface de l'élément chauffant présente une chaleur résiduelle après utilisation.
- Cet appareil peut être utilisé par des enfants âgés d'au moins 8 ans, à condition qu'ils bénéficient d'une surveillance ou qu'ils aient reçu des instructions quant à l'utilisation de l'appareil en toute sécurité et qu'ils comprennent bien les dangers encourus.

Le nettoyage et l'entretien par l'utilisateur ne doivent pas être effectués par des enfants, à moins qu'ils ne soient âgés de plus de 8 ans et qu'ils soient sous la surveillance d'un adulte.

Conserver l'appareil et son câble hors de portée des enfants âgés de moins de 8 ans.

- Cet appareil peut être utilisé par des personnes dont les capacités physiques, sensorielles ou mentales sont réduites ou dont l'expérience ou les connaissances ne sont pas suffisantes, à

condition qu'ils bénéficient d'une surveillance ou qu'ils aient reçu des instructions quant à l'utilisation de l'appareil en toute sécurité et en comprennent bien les dangers potentiels.

- Les enfants ne doivent pas utiliser l'appareil comme un jouet.



- Les surfaces sont susceptibles de devenir chaudes au cours de l'utilisation.

### ***a) Consignes de sécurité***

#### **Installation et branchement :**

- Cet appareil est destiné uniquement à un usage domestique pour le réchauffage de l'eau. Il ne peut être utilisé qu'en milieu couvert, fermé et chauffé tel qu'une cuisine ou toute autre pièce répondant aux mêmes spécifications.
- Après avoir retiré votre produit de son emballage, vérifiez que l'appareil soit en parfait état et particulièrement que la fiche ou le câble d'alimentation ne soient pas endommagés. En cas de doute, s'adresser au service après-vente de votre revendeur.
- Avant de brancher l'appareil, s'assurer que la tension du secteur corresponde bien à celle indiquée sur la plaque signalétique de l'appareil.
- L'utilisation d'adaptateurs et/ou de rallonges est déconseillée. Si ces éléments s'avéraient indispensables, utilisez seulement des adaptateurs et des rallonges qui respectent les normes de sécurité en vigueur.

- Cet appareil n'est pas destiné à être mis en fonctionnement au moyen d'une minuterie extérieure ou par un système de commande à distance séparée.
- Avant d'utiliser cet appareil, placez-le sur une surface sèche, lisse et stable.
- Gardez l'appareil et son cordon d'alimentation hors de portée des enfants de moins de 8 ans.
- Ne placer aucun objet dans la bouilloire ainsi que dans ses cavités.
- Ne pas utiliser le socle d'une autre bouilloire. N'utilisez que le socle fourni.
- Les enfants ne doivent pas jouer avec l'appareil.

#### Lors de l'utilisation :

- Cet appareil n'est pas conçu pour être utilisé par des enfants à moins qu'ils aient plus de 8 ans et qu'ils soient supervisés ou formés à l'utilisation de l'appareil par une personne responsable de leur sécurité.
- Cet appareil peut être utilisé par des personnes à capacités physiques, sensorielles ou mentales réduites, seulement après leur avoir donné les informations nécessaires concernant l'utilisation de l'appareil, afin qu'ils aient conscience des dangers encourus.
- Les parties accessibles de cet appareil peuvent devenir chaudes pendant son fonctionnement. Les jeunes enfants doivent être tenus à l'écart à moins qu'ils ne soient continuellement surveillés. Saisir toujours l'appareil par la poignée.



- Cet appareil n'est pas destiné à un autre usage que celui de réchauffer de l'eau. Toute autre utilisation peut entraîner un risque d'incendie ou des blessures.
- Attention, ne pas ouvrir le couvercle lorsque l'appareil est en chauffe, la vapeur produite peut représenter un danger.
- Ne pas toucher l'appareil avec les mains mouillées ou humides.
- Ne pas placer l'appareil sur ou près d'une surface chaude (poêle, fourneau, plaque de cuisson, four chaud, four micro-onde etc.)
- Ne pas abandonner l'appareil allumé ou le faire fonctionner à vide, car il peut représenter une source de danger.
- Ne pas remplir la bouilloire lorsqu'elle est positionnée sur sa base.
- Ne pas remplir la bouilloire au-delà du niveau «MAX». Si la bouilloire est trop remplie, de l'eau bouillante peut être éjectée. Ne pas mettre en marche la bouilloire si le niveau d'eau est en dessous du niveau « MIN ».
- Ne jamais débrancher le cordon d'alimentation lorsque l'appareil est en chauffe.
- Ne tirez jamais sur le cordon mais débranchez l'appareil en tenant la prise.
- L'utilisation d'accessoires non recommandés par le fabricant de l'appareil peut entraîner des dangers ou des blessures.

### Entretien et nettoyage :

- Avant tout nettoyage, s'assurer que le cordon d'alimentation de l'appareil soit débranché. Laissez refroidir l'appareil avant de le nettoyer.
- Le cordon d'alimentation ne peut être remplacé. Si le câble est endommagé, il convient de mettre l'appareil au rebut.
- Pour vous protéger des risques de choc électrique, n'immergez en aucun cas la base de l'appareil dans l'eau ou autres liquides.
- Ne pas utiliser de produits chimiques, de laine d'acier ou de nettoyeurs abrasifs pour nettoyer l'extérieur de la bouilloire, cela risque de la détériorer.
- Le nettoyage et l'entretien de l'appareil ne doivent pas être faits par des enfants à moins qu'ils aient plus de 8 ans et qu'ils soient supervisés.

### Utilisation non conforme :

- Utilisez cet appareil uniquement pour les usages décrits dans ce manuel.
- Le fabricant se dégage de toute responsabilité en cas d'utilisations non conformes.
- Cet appareil est exclusivement destiné à un usage domestique dans des habitations privées. L'utilisation de ce produit dans des locaux communs ou professionnels tels que local de pause de bureau ou atelier, local de camping, hôtel etc. ne répond pas à une utilisation conforme telle que définie par le constructeur.



Les surfaces de l'appareil sont chaudes pendant l'utilisation.

### ***b) Données techniques***

Modèle	BO1703R, BO1703W, BO1703X, BO1703B
Alimentation	220-240V~ 50-60Hz
Consommation	1850-2200W
Dimensions	H246 x L187.5 x P246.5mm
Poids net	1,02kg

### ***c) Protection de l'environnement***

Arrivé en fin de vie, ce produit ne doit pas être jeté avec les ordures ménagères. Il doit être apporté dans une déchetterie ou à votre revendeur. Cela permet d'éviter les conséquences néfastes pour l'environnement et pour la santé, découlant d'une élimination inappropriée, et de recycler les matériaux en vue de réaliser des économies d'énergie et de ressources significatives.



Un logo vous rappelant que vous ne devez pas le jeter avec les ordures ménagères apparaît sur le produit. Pour de plus amples informations, contacter votre mairie ou le magasin où vous avez acheté ce produit.

## 2/ PRESENTATION DE VOTRE APPAREIL

### a) Description de la bouilloire

1. Bec verseur
2. Couvercle
3. Bouton d'ouverture du couvercle
4. Poignée
5. Indicateur de niveau d'eau
6. Bouton marche / arrêt avec témoin lumineux
7. Base

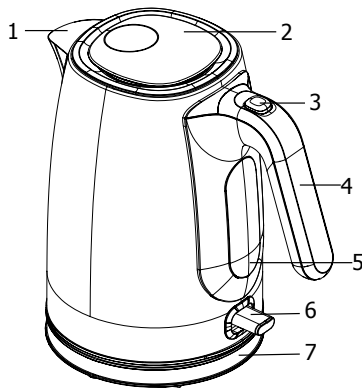

### b) Avant la première utilisation

Déballez l'appareil, enlevez tous les papiers et plastiques. Vérifiez qu'il ne reste pas de morceau d'emballage.

Avant d'utiliser votre bouilloire pour la première fois ou si vous ne l'avez pas utilisée depuis longtemps, la remplir jusqu'au niveau maximum et faire bouillir l'eau, conformément aux indications du paragraphe suivant, puis la jeter. Répétez l'action 2 à 3 fois.

### 3/ UTILISATION DE VOTRE APPAREIL

#### **a) Remplissage de la bouilloire**

- Posez l'appareil sur une surface sèche, plane et stable.
- Retirez l'appareil de sa base. Ouvrir le couvercle en appuyant sur le poussoir d'ouverture (6) et remplir la bouilloire d'eau.
- La quantité d'eau est visible à travers l'indicateur du niveau d'eau (5) et elle ne doit jamais être inférieure à la marque MIN (0.5 l) et supérieure à la marque MAX (1.7 l). Attention, si la bouilloire est trop remplie, l'eau risque d'être éjectée lors de l'ébullition.
- Refermez le couvercle et placez la bouilloire sur son socle.



Ne jamais remplir la bouilloire par le bec verseur.  
Ne jamais ouvrir le couvercle lorsque l'eau bout.  
Évitez le contact avec la vapeur provenant du bec verseur.

#### **b) Branchement et installation préalable**

- Placez la bouilloire sur sa base. Déroulez le cordon et branchez l'appareil.

#### **c) Utilisation de la bouilloire**

- Appuyez sur le bouton marche/arrêt qui se situe en dessous de la poignée. Le voyant lumineux s'allume et l'eau commence à bouillir.
- Lorsque l'eau arrive à ébullition, la bouilloire s'arrête automatiquement. Remarque : en cas de surchauffe de l'appareil, la bouilloire s'arrête automatiquement.
- Vous pouvez arrêter le processus à tout moment en appuyant sur le bouton arrêt.
- Assurez-vous toujours que le couvercle soit bien fermé et ne jamais soulever lorsque l'eau bout, afin d'éviter tout risque de brûlure.
- Après ébullition, éteindre l'appareil en appuyant sur le bouton arrêt et débrancher le socle.
- La bouilloire peut maintenant être retirée en toute sécurité de sa base et l'eau peut être versée dans des tasses.



Versez l'eau bouillante lentement et attentivement sans basculer la bouilloire trop vite, afin d'éviter tout risque de brûlure.

- Après utilisation, replacez la bouilloire sur son socle.

## 4/ ENTRETIEN ET NETTOYAGE

### a) Nettoyage de la bouilloire

Avant de procéder à son nettoyage, débranchez l'appareil et le laisser refroidir complètement.

- Nettoyez la partie extérieure de la bouilloire avec un chiffon légèrement humide et veillez à maintenir toujours secs les composants électriques.
- Ne pas utiliser de produits chimiques abrasifs ou solvants.
- Pour éviter le passage de particules calcaires dans le liquide, la bouilloire est munie d'un filtre. Pour nettoyer le filtre, l'enlever en tirant vers le haut. Le nettoyer sous le robinet à l'aide d'une brosse douce, pour éliminer le calcaire incrusté.
- Nettoyez l'intérieur de la verseuse à l'eau savonneuse.



Ne jamais immerger le socle de l'appareil dans l'eau ou dans tout autre liquide.



### b) Conseils d'entretien

Avec le temps, il est possible que des dépôts de calcaire se forment à l'intérieur de la bouilloire. Un excès de calcaire peut empêcher le bon fonctionnement de l'appareil. Il est alors conseillé de procéder à un détartrage.

Pour cela :

- Remplir la bouilloire avec un mélange d'eau et de vinaigre blanc (2 doses d'eau pour 1 dose de vinaigre).
- Portez à ébullition (100°C) et laissez reposer toute une nuit.
- Le lendemain, videz le contenu de la bouilloire et faites bouillir de l'eau à plusieurs reprises jusqu'à disparition complète du vinaigre.

Pour enlever tout reste de calcaire, utilisez des produits désincrustants du commerce. Ne pas essayer de désincruster le calcaire en grattant ou en raclant l'intérieur de la bouilloire.

<b>PENSEZ AU TRI !</b> ENSEMBLE RÉDUISONS L'IMPACT ENVIRONNEMENTAL DES EMBALLAGES	<b>BARQUETTE ET FILM PLASTIQUE</b>  À JETER	<b>BOÎTES CARTON</b>  À RECYCLER	
CONSIGNE POUVANT VARIER LOCALEMENT > <a href="http://WWW.CONSIGNESDETRI.FR">WWW.CONSIGNESDETRI.FR</a>			

## 5/ RELATIONS CONSOMMATEURS FRANCE

Pour en savoir plus sur nos produits ou nous contacter, vous pouvez:

- Consulter notre site : [www.brandt.fr](http://www.brandt.fr)
- Nous écrire à l'adresse postale suivante :  
Service Consommateurs BRANDT  
5 avenue des Béthunes  
CS69526 SAINT OUEN L'AUMONE  
95060 CERGY PONTOISE CEDEX
- Nous appeler du lundi au vendredi de 8h30 à 18h00 au :

**0 892 02 88 01** Service 0,50 € / min  
+ prix appel

Service fourni par Brandt France, S.A.S. au capital social de  
100.000.000 euros  
RCS Nanterre 801 250 531. »

# Brandt

Dear Customer,

Thank you for buying a **BRANDT** product and for your confidence in our company.

This product has been designed and manufactured for you considering your lifestyle and your requirements, so that it meets your expectations in the best way possible. We have invested it with our expertise, spirit of innovation and all the enthusiasm which has driven us for more than 60 years.

So that we are always able to satisfy your requirements as well as possible, our customer service is available, ready to listen and answer all your questions or suggestions.

You can also visit our website [www.brandt.com](http://www.brandt.com) where you will find our latest innovations as well as additional useful information.

**BRANDT** is happy to support you daily and hopes you will enjoy your purchase to the full.



**Important: Before starting your machine, please read this guide for installation and use carefully in order to familiarise yourself with how it operates quickly.**



## **TABLE OF CONTENTS**

<b>1/ INFORMATION FOR THE USER.....</b>	<b>18</b>
a) Safety recommendations.....	20
b) Technical Data.....	23
c) Protecting the environment.....	23
<b>2/ APPLIANCE DESCRIPTION.....</b>	<b>24</b>
a) Kettle description.....	24
b) Before the first use.....	24
<b>3/ USING YOUR APPLIANCE.....</b>	<b>25</b>
a) Filling the kettle.....	25
b) Connecting the kettle and preliminary installation.....	25
c) Using the kettle.....	25
<b>4/ CLEANING AND MAINTENANCE.....</b>	<b>26</b>
a) Cleaning.....	26
b) Maintenance tips.....	26

## 1/ INFORMATION FOR THE USER



Keep this guide with your appliance. If the appliance is ever sold or transferred to another person, ensure that the new owner receives this user guide. Please familiarise yourself with these recommendations before installing and using your appliance. They have been written for your own safety as well as the safety of others.

- This appliance is intended to be used in household and similar applications such as:
  - staff kitchen areas in shops, offices and other working environments;
  - farm houses;
  - by clients in hotels, motels and other residential type environments;
  - bed and breakfast type environments.
- If the supply cord is damaged, it must be replaced by the manufacturer, its service agent or similarly qualified persons in order to avoid a hazard.
- The appliance must not be immersed.
- If the kettle is overfilled, boiling water may be ejected.
- **WARNING:** Do not remove the lid while the water is boiling.
- **WARNING:** Position the lid so that steam is directed away from the handle.
- The appliance is only to be used with the stand provided.
- **CAUTION:** Insure that the appliance is switched off before removing it from its stand.

- **WARNING:** Avoid spillage on the connector.
- Regarding the instructions for cleaning surfaces in contact with food, refer to the section "CLEANING AND MAINTENANCE" on page 26 of the manual.
- The temperature of accessible surfaces may be high when the appliance is operating.
- **WARNING:** Risks of injuries if you don't use this appliance correctly.
- The heating element surface is subject to residual heat after use.
- This appliance can be used by children aged from 8 years and above if they have been given supervision or instruction concerning use of the appliance in a safe way and if they understand the hazards involved. Cleaning and user maintenance shall not be made by children unless they are older than 8 and supervised. Keep the appliance and its cord out of reach of children aged less than 8 years.
- Appliances can be used by persons with reduced physical, sensory or mental capabilities or lack of experience and knowledge if they have been given supervision or instruction concerning use of the appliance in a safe way and understand the hazards involved.
- Children shall not play with the appliance.
-  The surfaces are liable to get hot during use.

## ***a) Safety recommendations***

### Safety tips when connecting the appliance:

- This appliance is intended for household use only. It can only be used in covered, closed and warmed environment such as kitchen or a room with the same specifications.
- After removing the packaging, check that the appliance is in good condition and especially that the power cord is not damaged. In doubt, contact the nearest After Sales Service.
- Before connecting the appliance, make sure that the electric power supply is compatible with the power rating and voltage indicated on the bottom of the appliance.
- The use of adaptors, multiple sockets or extension cables is not recommended. If these elements were essential, only use adapters or extension cable that comply with the safety standards.
- This appliance is not intended to be operated by an external timer or separate remote control system.
- Place the appliance on a dry, stable and smooth surface.
- Keep the appliance and its cord out of reach of children under 8 years.
- Do not insert any objects into slots or holes of the kettle.
- Do not use the base unit of another kettle. Only use the supplied base unit.
- Children shall not play with the appliance.

### Safety tips when using the appliance:

- This appliance can be used by children aged from 8 years and above if they have been given supervision or instruction concerning use of the appliance in a safe way and if they understand the hazards involved.
- This appliance can be used by persons with reduced physical, sensory or mental capabilities or lack of experience and knowledge if they have given supervision or instruction concerning use of the appliance in a safe way and if they understand the hazards involved.
- The appliance and its accessible parts become hot during the use. Children under the age of 8 years should not use this appliance unless continuous supervision by a responsible adult is given. Always grasp the kettle by the handle.
- Use this kettle only for heating water. Any other use may cause fire or injury.
- Warning: Do not remove the lid while the water is boiling. Be aware of steam being emitted from spout or lid during refilling.
- Do not touch the appliance with wet or damp hands.
- Do not put the appliance on/near a hot surface (kitchen gas, electric hobs, and ovens).
- Do not leave the appliance unattended when it is turned on because it can be dangerous.
- Do not fill the kettle when it is positioned on the base.
- Do not fill above the "MAX" level. If the kettle is

overfilled, boiling water may be ejected. Do not operate kettle if water is below "MIN" level.

- Do not remove the plug when the kettle is in process.
- Never pull the cord but unplug by holding the plug.
- The use of accessory attachments not recommended by the appliance's manufacturer may cause hazard or injury.

#### Cleaning and Maintenance:

- Unplug the appliance before cleaning and allow the appliance to cool down.
- The supply cord cannot be replaced. If the cord is damaged the appliance should be scrapped.
- To protect against electric shock, do not place the base unit of this kettle in water or other liquid.
- Do not use harsh abrasive cleaners or sharp metal scrapers to clean your kettle.
- Cleaning and user maintenance shall not be made by children unless they are older than 8 and supervised.

#### Improper use:

- Use this appliance only for its intended uses as described in manual.
- The manufacturer shall not be liable for any damage resulting from improper use.
- The appliance is intended for domestic use only in private housing environments. The use of this appliance in common or professional's area such

as staff kitchen areas in shop, offices and other working environments; by clients in hotels, motels and restaurants or any other shops; by clients in kitchen areas or campsite; are not a proper use as defined by the manufacturer.



Be careful: external surfaces may become hot during the use.

***b) Technical Data***

Model no	BO1703R, BO1703W, BO1703X, BO1703B
Power supply	220-240V~ 50-60Hz
Power	1850-2200W
Dimensions	H246 x W187.5 x D246.5mm
Net wt.	1.02kg

***c) Protecting the environment***

At the end of its working life, the product must not be disposed with household waste. It must be taken to a special local authority waste collection centre or to a company providing this service. Disposing household appliances separately avoids possible negative effects on the environment and health and enables the constituent materials to be recycled which saves energy and resources.



To remind you that you must dispose of this appliance correctly the symbol shown above appears on the product warning you not to dispose of it with household waste. For further information, contact your local authority or the shop where you bought the product.

## 2/ APPLIANCE DESCRIPTION

### *a) Kettle description*

1. Spout
2. Lid
3. Lid release button
4. Handle
5. Water level indicator
6. On/off switch with indicator light
7. Base

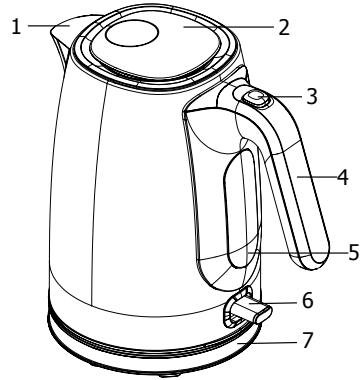

### *b) Before the first use*

Unpack the machine and remove all the paper and plastic. Make sure no pieces of packaging remain.

Before using your kettle for the first time or if you have not used it for a long time, fill it up to the maximum level and boil the water, in compliance with the instructions in the following paragraph. Then discard the water, Repeat 2 or 3 times.



### **3/ USING YOUR APPLIANCE**

#### ***a) Filling the kettle***

- Place the appliance on a dry, flat and stable surface.
- Remove the appliance from its base. Open the lid by pressing the opening button and fill the kettle with water.
- The amount of water is visible through the water level indicator and it should never be less than the MIN (0.5 l) mark and above the MAX (1.7 l) mark. Be careful, if the kettle is overfilled, the water may be ejected during boiling.
- Close the lid and place the kettle on its base unit.



Never fill the kettle through the spout. Never open the lid when the water is boiling. Avoid contact with the steam from the kettle.

#### ***b) Connecting the kettle and preliminary installation***

- Place the kettle on its base. Unwind the wire from the base and plug it into the socket.

#### ***c) Using the kettle***

- Press the On/Off button which is below the handle. The indicator light comes on and the water starts to boil.
- When the water comes to the boil the kettle stops automatically. Note: if the machine overheats, the kettle stops automatically.
- You can stop the process at any time by pressing the Stop button.
- Always make sure the lid is closed and do not lift it while the water is boiling to prevent any risk of burns.
- After boiling turn off the kettle by pressing the Stop button and disconnect the base.
- The kettle can now be removed from its base safely and the water can be poured into cups.



Pour the boiling water slowly and carefully without tipping the kettle too fast, to prevent any risk of burns.

- After use, put the kettle back on its base.

## 4/ CLEANING AND MAINTENANCE

### *a) Cleaning*

Before cleaning, unplug the connection base and allow the kettle to cool down.

- Clean the outside of the kettle and the connection base with a slightly damp cloth, ensuring that the electrical components remain dry.
- Do not use abrasive or degreasing agents.
- To avoid limescale particles in the liquid, the kettle has a filter. To clean the filter remove it by unclipping it. Clean it under the tap with a soft brush to remove the encrusted limescale.
- Clean the inside of the kettle with soapy water.



Never immerse the base of the machine in water or any other liquid.

### *b) Maintenance tips*

Over time it is possible that limescale deposits will form inside the kettle. Excess limescale prevents the machine working properly. It is therefore recommended that the kettle is descaled.

To do this:

- Fill the kettle with a mixture of water and white vinegar (2/3 water and 1/3 vinegar).
- Bring to the boil (100°C) and leave to work overnight.
- The next day empty the kettle and boil water in it several times until the vinegar disappears completely.

To remove any remaining limescale use commercial descaling products. Do not try to remove the limescale by scraping or scratching the inside of the kettle.