



## Série 2, Lave-vaisselle tout intégrable, 60 cm SMV2ITX14E



## Lave-vaisselle connecté avec réduction du bruit à tout moment via l'application Home Connect.

- **Home Connect** : appareils électroménagers dotés d'une connectivité intelligente pour une vie quotidienne facilitée.
- **Option Séchage Extra** : une phase de séchage augmentée pour un résultat optimal sur les matériaux difficiles à sécher.
- **Silence à la demande** : jusqu'à 30 minutes de réduction de bruit à n'importe quel moment via l'application Home Connect.
- **Technologie ActiveWater** : combinaisons de technologies permettant de faire des économies d'eau et d'énergie.
- **Moteur EcoSilence Drive** : économie, silence et longévité.

### Données techniques

:	E
:	92
:	12
:	10,5
:	4:30
:	48
:	C
:	Encastrable
:	0
:	815 x 598 x 550
:	815-875 x 600 x 550
:	1150
:	Yes - front only
:	60
:	Horizontale et verticale
:	31,104
:	33,4
:	2400
:	10
:	220-240
:	50; 60
:	175
:	Fiche cont.terre/Gard.fil ter.
:	165
:	190
:	4242005276837
:	Tout intégrable



### Accessoires en option

- SGZ1010 : RALLONGE AQUASTOP  
 SMZ2056 : PORTE INOX POUR LV 60 TOUT INTEGRABLE  
 SMZ5000 : KIT LAVAGE 4ELEMENTS POUR LAVE-VAISSELLE  
 SMZ5300 : SUPPORT VERRES A PIED PANIERS MAXFLEX/PR





## Série 2, Lave-vaisselle tout intégrable, 60 cm SMV2ITX14E

<sup>3</sup> Consommation d'eau en litres par cycle (en programme Eco 50 °C)

<sup>4</sup> Durée du programme Eco 50 °C

### Lave-vaisselle connecté avec réduction du bruit à tout moment via l'application Home Connect.

#### Caractéristiques principales

- 12 couverts
- AquaSensor qui détecte le degré de salissure, Capacité Variable Automatique qui reconnaît la charge de vaisselle
- Système Super Brillance, conserve l'éclat des verres
- Système auto 3in1, détection lessivielle automatique
- Boîte à produits MaxiPerformance
- Triple filtre auto-nettoyant
- Moteur EcoSilence Drive
- Classe d'efficacité énergétique<sup>1</sup> E sur une échelle allant de A à G
- Energie<sup>2</sup> / Eau<sup>3</sup> : 92 kWh / 10.5 litres
- Durée progr. Eco<sup>4</sup> : 4:30 (h:min)
- Niveau sonore : 48 dB(A) re 1 pW
- Classe d'efficacité sonore : C

#### Programmes/Options

- 5 Programmes : Eco 50 °C, Auto 45-65 °C, Intensif 70 °C, Programme 1h 65 °C, Favourite (Pré-rinçage)
- Home Connect : contrôle et diagnostic à distance
- 3 options : Home Connect, Séchage extra, Demi-charge
- Machine Care
- Silence à la demande (via Home Connect) : réduction du bruit de votre LV selon vos besoins et à n'importe quel moment

#### Confort/Sécurité

- Inscriptions en texte clair
- InfoLight rouge
- Départ différé 3-6-9h
- Paniers Vario
- Panier supérieur réglable en hauteur
- Panier inférieur avec 2 picots rabattables
- Roues à faible frottement sur panier inférieur et tiroir
- Butée (stopper) qui empêche le déraillement du panier inférieur
- AquaStop : garantie Bosch en cas de dégât des eaux - pour toute la durée de vie de l'appareil

#### Caractéristiques techniques

- Cuve polinox
- Dimensions du produit (HxLxP) : 81.5 x 59.8 x 55 cm

<sup>1</sup> Echelle d'efficacité énergétique allant de A à G

<sup>2</sup> Consommation d'énergie en kWh pour 100 cycles (en programme Eco 50 °C)



## Série 2, Lave-vaisselle tout intégrable, 60 cm SMV2ITX14E

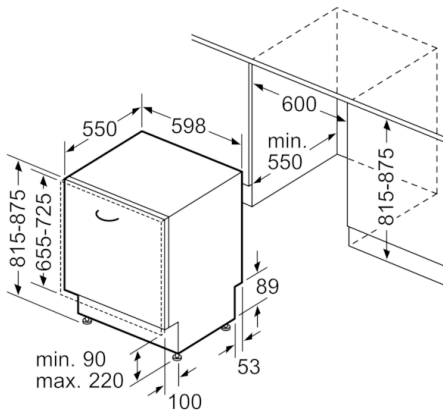

Mesures en mm