

AE2020X

DOMINO ÉLECTRIQUE

30 cm - 2 zones

■ INOX

EAN : 3260449046732



CARACTÉRISTIQUES GÉNÉRALES

Type	Domino électrique
Nombre de foyers	2
Foyer AV	1,0 kW - Ø 14,5 cm
Foyer AR	2,0 kW - Ø 18 cm
Alimentation	220 - 240 V~ 50 Hz
Puissance totale	3 000 W

ÉQUIPEMENTS

6 niveaux de puissance
2 manettes argentées
Un foyer rapide
Indicateur de chaleur résiduelle
Fourni avec câble d'alimentation 1,4 m

DIMENSIONS - POIDS

Emballé (H x L x P)	13,5 x 34,5 x 55,5 cm
Déballé (H x L x P)	5 x 29 x 51 cm
Brut	5,8 kg
Net	5 kg

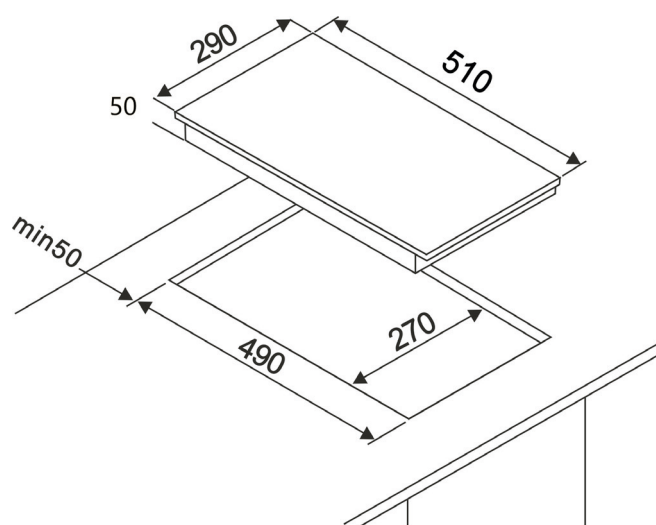

Laisser un espace libre de 5 cm sous l'appareil.



ÉLECTRIQUE



MANETTES