

**Série 4, Hotte design intégré, 60 cm,
clear glass
DBB66AF50**



DWZ0IB0U0	KIT DE RECYCLAGE
DWZ0IB5G0	EXTENSION DE CHEMINEE 120 MM
DWZ1IX1C6	MODULE DE RECYCLAGE CLEANAIR PLUS
DWZ0ITOP0	Filtre à charbon régénérable (remplc.)
DWZ1IT1D1	Kit de recyclage régénérable
DWZ1IX1B6	FILTRE A CHARBON CLEANAIR PLUS
DWZ0IB5N0	EXTENSION DE CHEMINEE 187-360 MM
DWZ0IM0A0	FILTRE A CHARBON ACTIF

**Hotte box parfaitement intégrée pour une
utilisation optimale de l'espace de votre
meuble.**

Typologie:	Built-in/Built-under
Longueur du cordon électrique:	150.0 cm
Niche d'encastrement:	356mm x 562.0mm x 310mm mm
Ecart minimal avec la table de cuisson électrique:	500 mm
Ecart minimal avec la table de cuisson gaz:	650 mm
Poids net:	9.3 kg
Type de commandes:	Mécanique
Nombre de vitesses:	3
Débit d'aspiration max. en évacuation:	620 m ³ /h
Débit d'aspiration max. en recyclage:	594 m ³ /h
Débit d'air maximum:	620 m ³ /h
Nombre de lampes:	2
Niveau sonore:	70 dB(A) re 1pW
Diamètre du réducteur d'évacuation d'air:	150 mm
Matériau du filtre à graisses:	Aluminium lavable
Code EAN:	4242005163670
Puissance de raccordement:	255 W
Tension:	220-240 V
Fréquence:	50; 60 Hz
Type de prise:	Fiche Euro avec mise à la terre 16A/250V
Type d'installation:	Encastrable



Série 4, Hotte design intégré, 60 cm, clear glass DBB66AF50

Hotte box parfaitement intégrée pour une utilisation optimale de l'espace de votre meuble.

Puissance :

- En mode évacuation, recyclage
- 1 moteur
- Bouton rotatif escamotable
- Touches, 3 vitesses d'aspiration
- Niveau sonore (min/max) en fonctionnement normal : 50/70 dB
- Débit d'air en évacuation selon la norme EN 61591 fonctionnement normal : 620 m³/h

Sécurité

- Eclairage LED : 2 x 2,5W
- 1 filtre(s) à graisse métallique(s) lavable au lave-vaisselle
- Visière en verre

Données techniques

- Classe d'efficacité énergétique A* sur une échelle allant de A+++ à D
- Consommation énergétique moyenne : 56.5 kWh/an*
- Classe d'efficacité ventilateur : A*
- Classe d'efficacité éclairage : A*
- Classe d'efficacité filtre à graisse : C*
- Câble de raccordement 1.5 m
- Puissance de raccordement : 255 W
- Intensité lumineuse : 76 lux
- Température de couleur : 3500 K

**Série 4, Hotte design intégré, 60 cm,
clear glass
DBB66AF50**

Mesures en mm

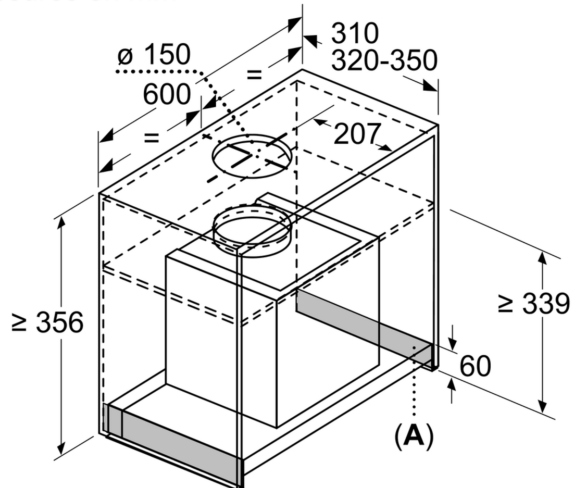

A : zone sans charnière

Mesures en mm
Vue frontale

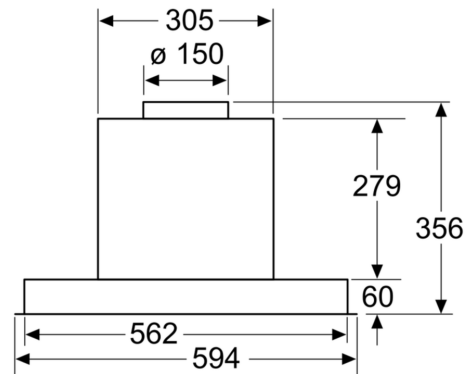

Mesures en mm
Vue latérale

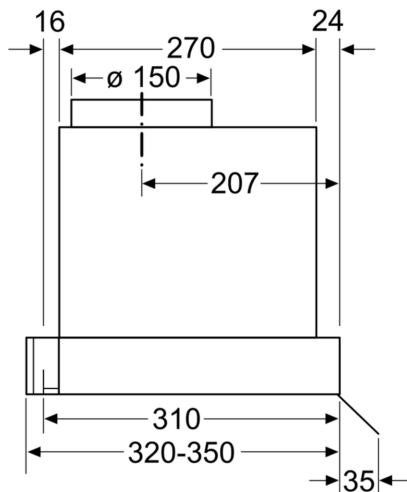

Mesures en mm

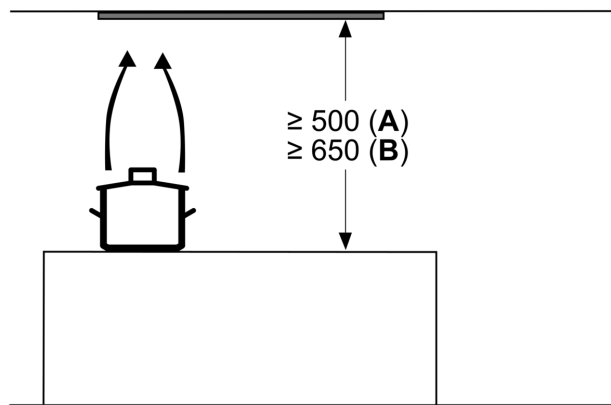

À partir du bord supérieur du support casserole:
A: Électrique
B: Gaz