



Série 2, Groupe filtrant, 53 cm, DLN53AA70



Accessoires en option

DWZ0IN0A0 : FILTRE A CHARBON ACTIF

DWZ0IN0T0 : KIT DE RECYCLAGE



Le groupe filtrant: de la marge de manœuvre pour un montage au mur ou en îlot.

- **Silencieuse** : performance d'extraction maximale avec un minimum de nuisance sonore.
- Eclairage LED à faible consommation qui fournit une lumière blanche idéale pour votre zone de cuisson.
- Installation possible en évacuation pour vous assurer une qualité d'air optimale dans votre cuisine.

Données techniques

Typologie : Built-in/Built-under

Certificats de conformité : CE

Longueur du cordon électrique : 150 cm

Niche d'encastrement : 208mm x 493.0mm x 257mm mm

Ecart minimal avec la table de cuisson électrique : 550 mm

Ecart minimal avec la table de cuisson gaz : 650 mm

Poids net : 4,470 kg

Type de commandes : Mécanique

Nombre de vitesses : 3

Débit d'air maximum en évacuation : 302 m³/h

Débit maximum d'aspiration en recyclage d'air : 300 m³/h

Nombre de lampes : 2

Niveau sonore : 62 dB(A) re 1 pW

Diamètre du réducteur d'évacuation d'air : 120 mm

Matériau du filtre à graisses : Aluminium résistant au lave-vaisselle

Code EAN : 4242005095476

Puissance de raccordement : 121 W

Intensité : KSA A

Tension : 220-240 V

Fréquence : 50 Hz

Type de prise : Fiche cont.terre/Gard.fil ter.

Type de montage : Encastrable



4 242005 095476



Série 2, Groupe filtrant, 53 cm, DLN53AA70

Le groupe filtrant: de la marge de manœuvre pour un montage au mur ou en îlot.

Puissance :

- En mode évacuation, recyclage
- 1 moteur
- Curseur, 3 vitesses d'aspiration
- Niveau sonore (min/max) en fonctionnement normal : 46/62 dB
- Débit d'air en évacuation selon la norme DIN/EN 61591
fonctionnement normal : 302 m³/h

Confort/Sécurité :

- Eclairage LED : 2 x 3
- 1 filtre(s) à graisse métallique(s) lavable au lave-vaisselle

Données techniques :

- Classe d'efficacité énergétique D* sur une échelle allant de A+ ++ à D
- Consommation énergétique moyenne : 67.7 kWh/an*
- Classe d'efficacité ventilateur : E*
- Classe d'efficacité éclairage : D*
- Classe d'efficacité filtre à graisse : D*
- Câble de raccordement 1.5 m
- Puissance de raccordement 121 W
- Intensité lumineuse : 78 lux
- Température de couleur : 2700 K



**Série 2, Groupe filtrant, 53 cm,
DLN53AA70**

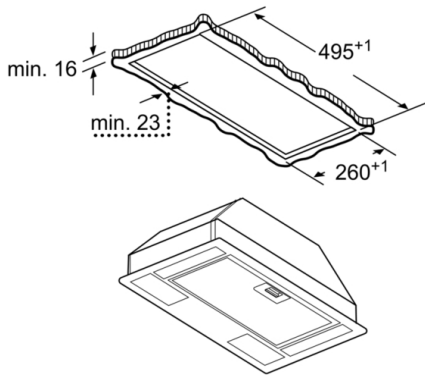

Mesures en mm

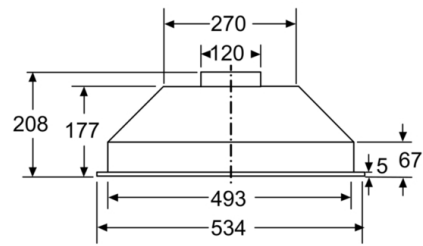

Mesures en mm

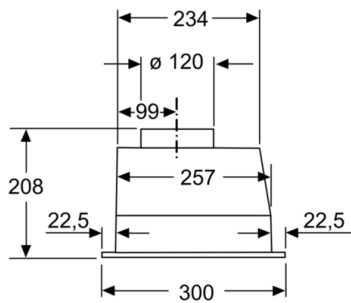

Mesures en mm

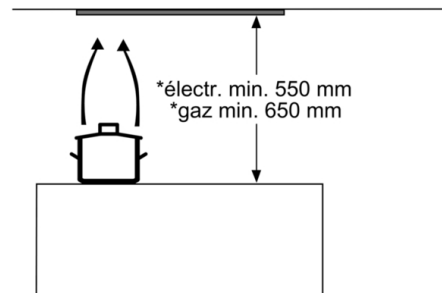

* en partant du bord supérieur
du porte-casserolles

Mesures en mm